

INSTRUCTION MANUAL  
MANUEL D'INSTRUCTION  
MANUAL DE INSTRUCCIONES



# Battery Heated Base Layer Shirt Sweat chauffant Camiseta de Base Térmica a Batería

**DCX200**  
**DCX201**



**IMPORTANT:** Read Before Using.

**IMPORTANT :** Lire avant usage.

**IMPORTANTE:** Lea antes de usar.

# SPECIFICATIONS

<b>Model:</b>		<b>DCX200</b>		<b>DCX201</b>	
<b>Material</b>		100% Polyester			
<b>Temperature adjustment steps</b>		3			
-		<b>Applicable battery cartridge</b>			
		<b>BL1055B</b>	<b>BL1016 / BL1021B / BL1041B</b>	<b>BL1430B</b>	<b>BL1815N / BL1820B / BL1830B / BL1840B / BL1850B / BL1860B</b>
<b>Applicable battery holder</b>		No battery holder required	Battery holder for CXT battery cartridge	Battery holder for LXT battery cartridge	
<b>Rated Voltage</b>		D.C. 10.8 V	D.C. 10.8 V - 12 V max	D.C. 14.4 V	D.C. 18 V
USB power supply port (on the battery holder)	<b>Output voltage</b>	D.C. 5 V			
	<b>Output current</b>	1.5 A	2.4 A		
	<b>Type</b>	Type C	Type A		

- Due to our continuing program of research and development, the specifications herein are subject to change without notice.
- Specifications and battery cartridge may differ from country to country.

**⚠ WARNING: Only use the battery cartridges listed above.** Use of any other battery cartridges may cause injury and/or fire.





## Operating time







Temperature setting	Battery cartridge			
	BL1055B	BL1041B	BL1460B	BL1860B
HIGH	5.5 hours	3.5 hours	5.5 hours	7.5 hours
MEDIUM	11 hours	7 hours	10.5 hours	16 hours
LOW	20 hours	15 hours	23 hours	33 hours

- The operating times in the above table are a rough guideline. They may differ from actual operating times.
- Operating times may differ depending on battery type, charging status, and usage condition.
- Battery cartridge may differ from country to country.

## Symbols

Some of the following symbols which may be used for the equipment. Be sure that you understand their meaning before use.

	Read the instruction manual.
	Machine wash at below 30°C on the gentle cycle.
	Do not bleach.
	Do not wring.

	Do not iron.
	Do not dry clean.
	Not to be used by very young children (0-3 years).
	Do not insert pins.
	Tumble dry with low heat.
	Line drying.
	Class III appliance.



Only for EU countries  
Due to the presence of hazardous components in the equipment, waste electrical and electronic equipment, accumulators and batteries may have a negative impact on the environment and human health. Do not dispose of electrical and electronic appliances or batteries with household waste!



In accordance with the European Directive on waste electrical and electronic equipment and on accumulators and batteries and waste accumulators and batteries, as well as their adaptation to national law, waste electrical equipment, batteries and accumulators should be stored separately and delivered to a separate collection point for municipal waste, operating in accordance with the regulations on environmental protection.

This is indicated by the symbol of the crossed-out wheeled bin placed on the equipment.



Do not expose battery to water or rain.



Do not throw the battery in fire



Do not short-circuit the battery.

## FCC caution

### For United States

This device complies with Part 15 of the FCC Rules. Operation is subject to the following two conditions: (1) this device may not cause harmful interference, and (2) this device must accept any interference received, including interference that may cause undesired operation.

Changes or modifications not expressly approved by the party responsible for compliance could void the user's authority to operate the equipment.

**Note:** This equipment has been tested and found to comply with the limits for a Class B digital device, pursuant to part 15 of the FCC Rules. These limits are designed to provide reasonable protection against harmful interference in a residential installation. This equipment generates, uses and can radiate radio frequency energy and, if not installed and used in accordance with the instructions, may cause harmful interference to radio communications. However, there is no guarantee that interference will not occur in a particular installation. If this equipment does cause harmful interference to radio or television reception, which can be determined by turning the equipment off and on, the user is encouraged to try to correct the interference by one or more of the following measures:

- Reorient or relocate the receiving antenna.
- Increase the separation between the equipment and receiver.
- Connect the equipment into an outlet on a circuit different from that to which the receiver is connected.
- Consult the dealer or an experienced radio/TV technician for help.

## ICES-003 standard

CAN ICES-003(B)/NMB-003(B)

## SAFETY WARNINGS

**⚠ WARNING:** Read all safety warnings and all instructions. Failure to follow the warnings and instructions may result in electric shock, fire and/or serious injury.

### Save all warnings and instructions for future reference.

### Important instructions. Retain for future use.

- **For users in Europe:** This appliance can be used by children aged from 8 years and above and persons with reduced physical, sensory or mental capabilities or lack of experience and knowledge if they have been given supervision or instruction concerning use of the appliance in a safe way and understand the hazards involved. Children shall not play with the appliance. Cleaning and user maintenance shall not be made by children without supervision.
- **For users in areas other than Europe:** This appliance is not intended for use by persons (including children) with reduced physical, sensory or mental capabilities, or lack of experience and knowledge, unless they have been given supervision or instruction concerning use of the appliance by a person responsible for their safety. Children should be supervised to ensure that they do not play with the appliance.
- See the chapter "SPECIFICATIONS" for the type reference of the battery.
- See the section "Installing or removing battery cartridge" for how to install or remove the battery.
- When disposing the battery cartridge, remove it from the tool and dispose of it in a safe place. Follow your local regulations relating to disposal of battery.
- If the tool is not used for a long period of time, the battery must be removed from the tool.
- Do not short the battery cartridge.
- See the chapter "MAINTENANCE" for the appropriate details of precautions during user maintenance.

### For flexible heating appliances

- **When not in use, store as follows:**
  - Allow it to cool down before folding.
  - Do not crease the appliance by placing items on top of it during storage.
- **Examine the appliance frequently for signs of wear or damage.** If there are such signs, if the appliance has been misused or does not work, return it to the supplier before switching it on again.

- This appliance is not intended for medical use in hospitals.
- This appliance must not be used by persons insensitive to heat and other very vulnerable persons who are unable to react to overheating.
- Children under the age of three are not allowed to use this appliance due to their inability to react to overheating.
- The appliance is not to be used by young children over the age of three unless the controls have been pre-set by a parent or guardian, or unless the child has been adequately instructed on how to operate the controls safely.
- Inspect switch and cord for cracks to prevent water from getting inside during washing and, during drying, the cord must be positioned to ensure that water does not flow into the switch or control.
- If you suffer the symptoms listed below while you are using the appliance, take it off immediately and consult a doctor. Otherwise, there is a risk of heat exhaustion or heat stroke.
  - **First signs:**  
Any discomfort; excessive sweating; neck pain; nausea; dizziness or drowsiness.
  - **Symptoms of heat exhaustion/heat stroke:**  
Nausea and vomiting; throbbing headache; dizziness and drowsiness; absence of perspiration; red, hot and dry skin; muscle weakness or seizures; rapid heartbeat; quick, shallow breathing; behavior changes such as confusion, disorientation or staggering; unconsciousness.
- The appliance can be used by children older than 3 years and younger than 8 years under supervision and with the control always set to minimum temperature value.
- Be careful not to touch the same part of the skin with the heating section for a long time. If the heating section touches the same part of the skin for a long time, there is a possibility of low temperature burns even at a relatively low temperature (40 to 60 °C).
- Stop using the appliance you feel it is hot.
- Never use the appliance while you are sleeping.
- In order to avoid the possibility of heatstroke, disconnect the clothing when moving to an environment having significantly higher temperature.
- Check carefully on the marking  in the internal part of the cloth. Do not insert pins on the cloth from external or internal parts.
- Remove the batteries from the appliance before charging.
- Remove exhausted batteries from the appliance and dispose of them safely.
- Before storing the appliance, remove the batteries.
- Do not short-circuit the supply terminals.
- Store the appliance in a place where pets cannot touch.

#### General safety warnings

- Children, handicapped persons, or anyone who are insensitive to heat, for example a person with poor blood circulation, shall refrain from using the appliance.
- Do not use the appliance other than its intended use.
- Never use the appliance when inside of it is wet.
- Wear long-sleeved underwear when wearing the appliance. Do not wear the appliance with bare skin.
- If you sense anything unusual, switch off the appliance and remove the battery immediately.
- Do not let the power cable be pinched. Damaged cable may cause electric shock.
- If any abnormality is found, contact your local service center for repair.
- Do not use pins or like. The electric wiring inside may be damaged.
- Keep maintenance labels and nameplate. If they become unreadable or missing, contact our authorized service center for repair.
- Choose appropriate temperature settings in accordance with the usage environment for continuous use.
- The battery cartridge, battery holder and connectors must not be allowed to get wet during washing and drying.

#### Washing

- When washing the appliance, follow the instructions in the caution tag on the appliance.
- Before cleaning the appliance, remove the battery holder and the battery cartridge and then place the power cable in the battery pocket and close the fastener.

#### Work area safety

- Keep work area clean and well lit. Cluttered or dark areas increase accident risk.

#### Electrical safety

- Do not expose the appliance to rain or wet conditions. Water entering the appliance may increase the risk of electric shock.
- Do not abuse the cord. Never use the cord for carrying, pulling or unplugging the appliance. Keep cord away from heat, oil, sharp edges.
- Do not connect power source to USB port. Otherwise there is risk of fire. The USB port is only intended for charging lower voltage device.
- Always place the cover onto the USB port when not charging the lower voltage device.
- Do not insert a nail, wire, etc. into USB power supply port. Otherwise a circuit short may cause smoke and fire.
- Do not handle the cord and battery with wet or greasy hand.
- Never use the appliance when the cord or plug is damaged.
- Always use the battery holder specified by Makita.

- **Do not leave any cord disconnected while the battery power is supplied.** Young children may put the live plug in their mouth and cause injury.
- **Do not connect the plug of the battery holder to appliances other than the appliance specified by Makita.**
- **Have servicing performed by a qualified repair person using only identical replacement parts.** This will ensure that the safety of the product is maintained.
- **Do not modify or attempt to repair the appliance or the battery pack except as indicated in the instructions for use and care.**

#### Personal safety

- **Stay alert, watch what you are doing and use common sense when using the appliance. Do not use the appliance while you are tired or under the influence of drugs, alcohol or medication.** A moment of inattention while using the appliance may result in serious personal injury.

#### Flexible heating appliances use and care

- **Do not use the appliance if the switch does not turn it on and off.** Any appliance that cannot be controlled with the switch is dangerous and must be repaired.
- **Maintain the appliance. Check for breakage of parts and any other condition that may affect the operation. If damaged, have the appliance repaired before use.**
- **Use the appliance in accordance with these instructions, taking into account the working conditions and the work to be performed.** Use of the appliance for operations different from those intended could result in a hazardous situation.
- **If the fuse link has ruptured, return the appliance to our authorized service center for repair.**
- **Do not use the appliance in the folded state. Do not wring the appliance.**

#### Battery tool use and care

1. **Recharge only with the charger specified by the manufacturer.** A charger that is suitable for one type of battery pack may create a risk of fire when used with another battery pack.
2. **Use power tools only with specifically designated battery packs.** Use of any other battery packs may create a risk of injury and fire.
3. **When battery pack is not in use, keep it away from other metal objects, like paper clips, coins, keys, nails, screws or other small metal objects, that can make a connection from one terminal to another.** Shorting the battery terminals together may cause burns or a fire.
4. **Under abusive conditions, liquid may be ejected from the battery; avoid contact. If contact accidentally occurs, flush with water. If liquid contacts eyes, additionally seek medical help.** Liquid ejected from the battery may cause irritation or burns.
5. **Do not use a battery pack or tool that is damaged or modified.** Damaged or modified batteries may exhibit unpredictable behaviour resulting in fire, explosion or risk of injury.

6. **Do not expose a battery pack or tool to fire or excessive temperature.** Exposure to fire or temperature above 130 °C may cause explosion.
7. **Follow all charging instructions and do not charge the battery pack or tool outside the temperature range specified in the instructions.** Charging improperly or at temperatures outside the specified range may damage the battery and increase the risk of fire.

### Important safety instructions for battery cartridge

1. **Before using battery cartridge, read all instructions and cautionary markings on (1) battery charger, (2) battery, and (3) product using battery.**
2. **Do not disassemble or tamper with the battery cartridge.** It may result in a fire, excessive heat, or explosion.
3. **If operating time has become excessively shorter, stop operating immediately. It may result in a risk of overheating, possible burns and even an explosion.**
4. **If electrolyte gets into your eyes, rinse them out with clear water and seek medical attention right away. It may result in loss of your eyesight.**
5. **Do not short the battery cartridge:**
  - (1) **Do not touch the terminals with any conductive material.**
  - (2) **Avoid storing battery cartridge in a container with other metal objects such as nails, coins, etc.**
  - (3) **Do not expose battery cartridge to water or rain.**

A battery short can cause a large current flow, overheating, possible burns and even a breakdown.

6. **Do not store and use the tool and battery cartridge in locations where the temperature may reach or exceed 50 °C (122 °F).**
7. **Do not incinerate the battery cartridge even if it is severely damaged or is completely worn out. The battery cartridge can explode in a fire.**
8. **Do not nail, cut, crush, throw, drop the battery cartridge, or hit against a hard object to the battery cartridge.** Such conduct may result in a fire, excessive heat, or explosion.
9. **Do not use a damaged battery.**
10. **The contained lithium-ion batteries are subject to the Dangerous Goods Legislation requirements.**

For commercial transports e.g. by third parties, forwarding agents, special requirement on packaging and labeling must be observed. For preparation of the item being shipped, consulting an expert for hazardous material is required. Please also observe possibly more detailed national regulations.

Tap or mask off open contacts and pack up the battery in such a manner that it cannot move around in the packaging.

11. When disposing the battery cartridge, remove it from the tool and dispose of it in a safe place. Follow your local regulations relating to disposal of battery.
12. Use the batteries only with the products specified by Makita. Installing the batteries to non-compliant products may result in a fire, excessive heat, explosion, or leak of electrolyte.
13. If the tool is not used for a long period of time, the battery must be removed from the tool.
14. During and after use, the battery cartridge may take on heat which can cause burns or low temperature burns. Pay attention to the handling of hot battery cartridges.
15. Do not touch the terminal of the tool immediately after use as it may get hot enough to cause burns.
16. Do not allow chips, dust, or soil stuck into the terminals, holes, and grooves of the battery cartridge. It may cause heating, catching fire, burst and malfunction of the tool or battery cartridge, resulting in burns or personal injury.
17. Unless the tool supports the use near high-voltage electrical power lines, do not use the battery cartridge near high-voltage electrical power lines. It may result in a malfunction or breakdown of the tool or battery cartridge.
18. Keep the battery away from children.

## SAVE THESE INSTRUCTIONS.

**CAUTION:** Only use genuine Makita batteries. Use of non-genuine Makita batteries, or batteries that have been altered, may result in the battery bursting causing fires, personal injury and damage. It will also void the Makita warranty for the Makita tool and charger.

## Tips for maintaining maximum battery life

1. Charge the battery cartridge before completely discharged. Always stop tool operation and charge the battery cartridge when you notice less tool power.
2. Never recharge a fully charged battery cartridge. Overcharging shortens the battery service life.
3. Charge the battery cartridge with room temperature at 10 °C - 40 °C (50 °F - 104 °F). Let a hot battery cartridge cool down before charging it.
4. When not using the battery cartridge, remove it from the tool or the charger.
5. Charge the battery cartridge if you do not use it for a long period (more than six months).

## PARTS DESCRIPTION

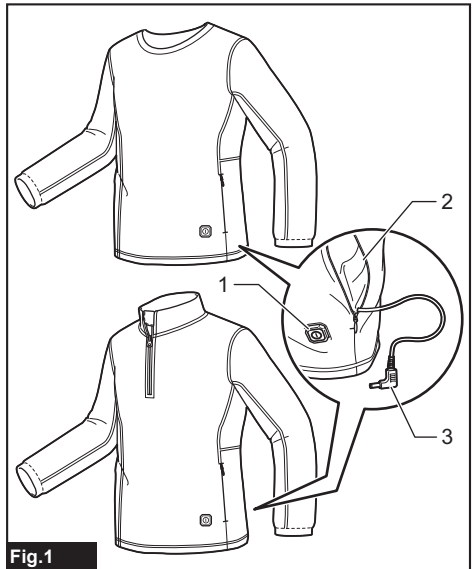

Fig.1

1	Power button	2	Battery pocket
3	Plug	-	-

### Optional accessory

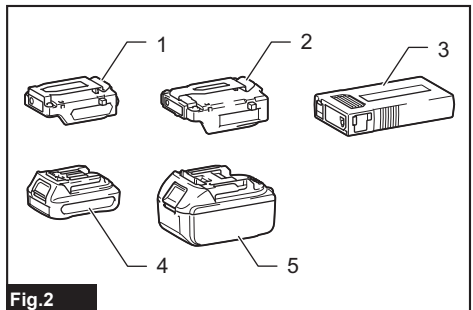

Fig.2

1	Battery holder for CXT battery cartridge	2	Battery holder for LXT battery cartridge
3	Battery BL1055B (Country specific)	4	CXT battery cartridge (10.8 V - 12 V max)
5	LXT battery cartridge (14.4 V / 18 V)	-	-

# INSTALLATION

## Charging the battery

### Battery cartridges used with battery holder

Refer to the instruction manual of the charger for how to charge the battery.

#### Battery BL1055B

Open the cover on the USB port. Connect the battery and AC Power Adapter ADP07 (not included) or other general USB charger using the USB cable supplied with the battery. The recommended output spec for general USB charger is 5 V / 3 A or lower. After that, plug the AC Power Adapter ADP07 to the mains. When the charging is finished, all battery capacity indicator will light up and then turns off after a certain period. Unplug the AC Power Adapter and disconnect the USB cable, and then close the cover.

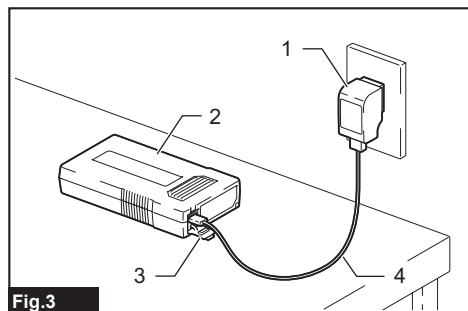

Fig.3

- ▶ 1. AC Power Adapter ADP07 2. Battery BL1055B
- 3. Cover 4. USB cable

### Meaning of the indicator lamp

Indicator lamps			Remaining capacity
Lighted	Off	Blinking	
■	□	▧	100% (The charging is finished)
■ ■ ■	□ □ □	▧	
↓ (The lamps go off after a certain period.)			
■ ■ ■	▧	□	50% to 100%
■	▧	□	25% to 50%
▧	□	□	Less than 25%

## Installing or removing the battery cartridge

Only when using the battery cartridge used with battery holder

**CAUTION:** Always switch off the device before installing or removing the battery cartridge.

**CAUTION:** Hold the battery holder and the battery cartridge firmly when installing or removing the battery cartridge. Failure to hold the battery holder and the battery cartridge firmly may cause them to slip out of your hands and result in damage to the battery holder and battery cartridge and/or a personal injury.

To install the battery cartridge, align the tongue on the battery cartridge with the groove in the housing and slip it into place. Insert it all the way until it locks in place with a little click. If you can see the red indicator as shown in the figure, it is not locked completely.

To remove the battery cartridge, slide it from the battery holder while pressing the button on the front of the cartridge.

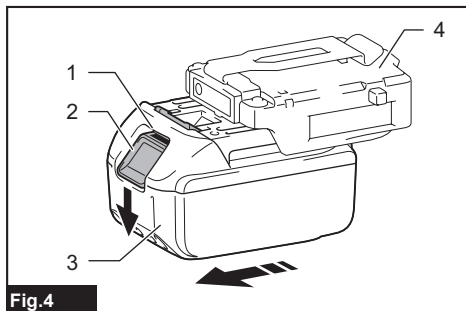

Fig.4

- ▶ 1. Red indicator 2. Button 3. Battery cartridge
- 4. Battery holder

**CAUTION:** Always install the battery cartridge fully until the red indicator cannot be seen. Otherwise the battery cartridge may accidentally fall out of the battery holder, causing injury to you or someone around you.

**CAUTION:** Do not forcibly install the battery cartridge. If the battery cartridge does not slide in easily, it is not being inserted correctly.

## Battery pocket

The battery can be stored in the battery pocket. Connect the plug of power cable to the battery. Then put the battery into the battery pocket and fasten the fastener.

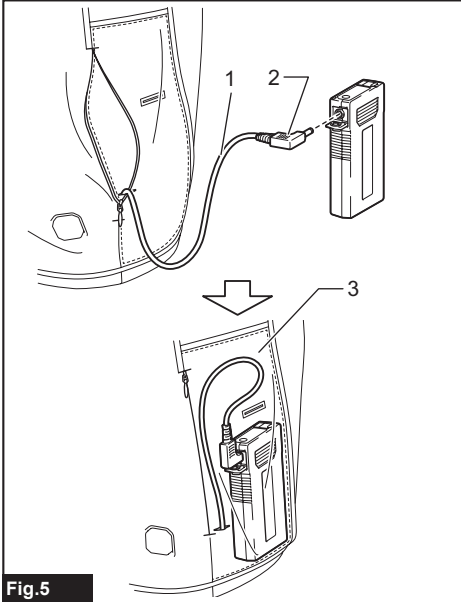

Fig.5

► 1. Power cable 2. Plug 3. Battery pocket

**NOTE:** The battery holder (with battery cartridge) cannot be stored in the battery pocket.

## Attaching the battery holder

You can hang the battery holder on your waist belt. To prevent the battery holder from dropping accidentally, attach a strap using the strap hole and secure it.

1. Feed the plug through the hole in the battery pocket and pull it through to the inside of the base layer shirt.

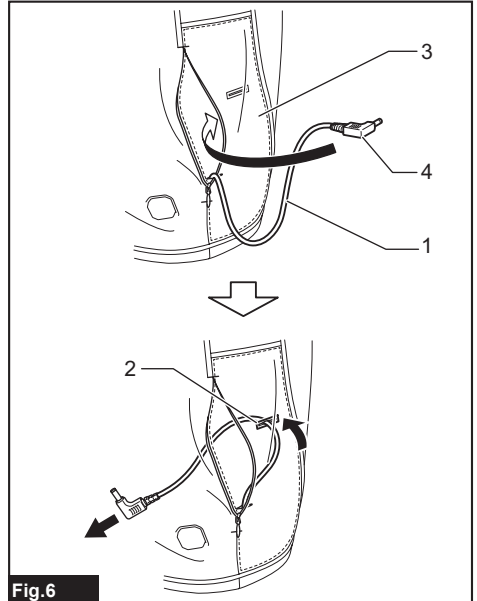

Fig.6

► 1. Power cable 2. Hole 3. Battery pocket 4. Plug

2. Attach the belt hook of the battery holder to your waist belt. Connect the plug of the power cable to the battery holder.

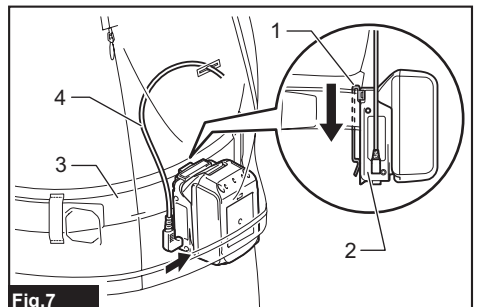

Fig.7

► 1. Belt hook 2. Battery holder 3. Waist belt 4. Power cable



The battery holder has an anti-drop function. When removing the battery holder from the belt, pull up the battery holder while pressing the unlock button.

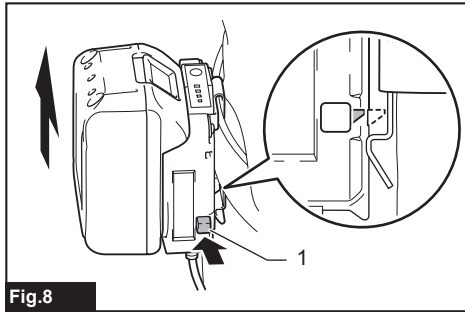

Fig.8

► 1. Unlock button

## FUNCTIONAL DESCRIPTION

### Power button

To turn on the base layer shirt, connect all the cables, press and hold the power button on the battery or battery holder. To turn off, press and hold the power button on the base layer shirt.

**NOTE:** The power level indicator on the battery holder is not used with the base layer shirt. Only the power level indicator 4 will light up when using the base layer shirt.

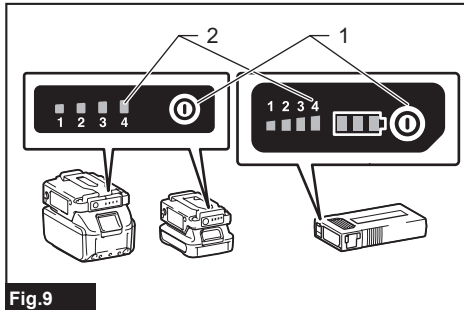

Fig.9

► 1. Power button 2. Power level indicator

**NOTE:** The battery and the battery holder automatically turns off approximately 1 hour after the base layer shirt is turned off.

## Temperature adjustment

**CAUTION:** For continuous operation, set the temperature setting to "low" (blue). If the base layer shirt is overheated, the base layer shirt may cause a malfunction and cause an injury.

There are three temperature settings (high, medium, low). When you switch on the base layer shirt, the temperature is set to "low". Each time you press the power button, the temperature setting changes as shown in the figure. The color of the power button shows the current setting.

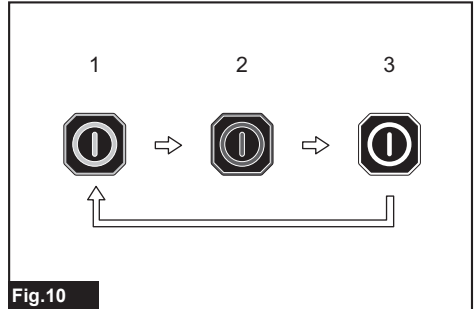

Fig.10

► 1. Blue: "low" 2. Red: "high" 3. White: "medium"

## Indicating the remaining battery capacity

**NOTE:** Depending on the conditions of use and the ambient temperature, the indication may differ slightly from the actual capacity.

**Only when using the battery cartridge (with the indicator) used with battery holder**

Press the check button. The indicator lamps light up for a few seconds.

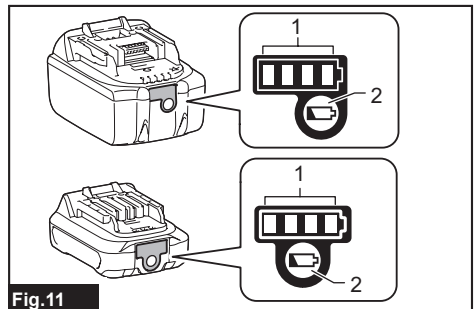

Fig.11

► 1. Indicator lamp 2. Check button

## Meaning of the indicator lamp

Indicator lamps			Remaining capacity
Lighted	Off	Blinking	
■	□	▧	75% to 100%
■ ■ ■ ■			
■ ■ ■ ■	□		50% to 75%
■ ■ ■ □	□ □		25% to 50%
■ ■ □ □	□ □ □ □		Less than 25%
▧ □ □ □	□ □ □ □		Charge the battery.
(For LXT batteries only)			
■ ■ □ □	□ □ □ □		The battery may have malfunctioned.
↑ ↓	□ □ ■ ■		
(For LXT batteries only)			

### NOTE: For LXT batteries only:

The first (far left) indicator lamp will blink when the battery protection system works.

## Battery BL1055B

While the battery BL1055B is unplugged, press the power button. The battery capacity indicator lights up for a few seconds.

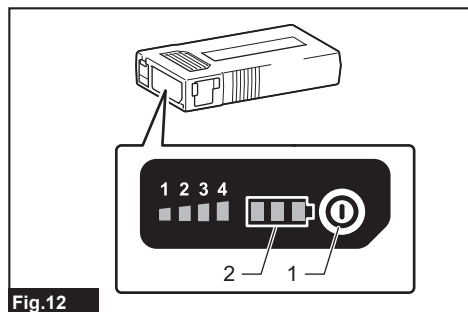

Fig.12

► 1. Power button 2. Battery capacity indicator

## Meaning of the indicator lamp

Indicator lamps			Remaining capacity
Lighted	Off	Blinking	
■	□	▧	50% to 100%
■ ■ ■ ■			
■ ■ ■ □	□ □		25% to 50%
■ ■ □ □	□ □ □ □		10% to 25%
▧ □ □ □	□ □ □ □		Less than 10%
▧ □ □ □	□ □ □ □	▧ □ □ □	Battery abnormality

## Battery protection system

If the remaining battery capacity is too low, the device will not operate. When you turn the device on, the power is supplied to the heating parts again, but stops soon. In this situation, remove and recharge the battery cartridge.

## Connecting USB devices

**CAUTION:** Connect only devices that are compatible with the USB power supply port. Not doing so may cause a malfunction.

**NOTICE:** Before connecting a USB device, always back up the data on the USB device. Not doing so may cause a loss of your data.

**NOTICE:** The battery holder and Battery BL1055B may not supply power to some USB devices.

**NOTICE:** When not using or after charging, remove the USB cable and close the cover.

**NOTE:** The actual output current varies depending on the USB device to be connected.

**NOTE:** Battery power is consumed while the power button is turned on. Always turn off the switch when not in use.

**NOTE:** When charging multiple USB devices in succession, wait about 10 seconds after charging of the previous device has completed before beginning to charge the next device.

The battery holder (with the battery) and Battery BL1055B can work as an external power supply for USB devices.

- Open the cover and connect a USB cable (not included) to the USB port. Then connect the other end of the cable to the device.
- Start charging:
  - When using battery holder (with the battery), press and hold the power button until the power level indicator lights up. The battery supplies DC 5 V, 2.4 A.

## Battery holder (with battery)

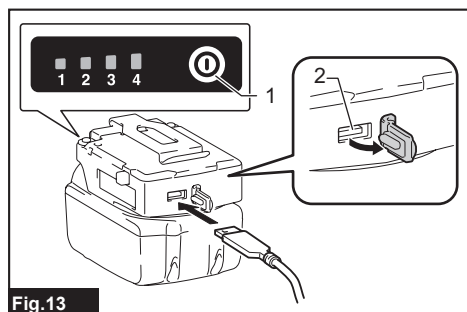

Fig.13

► 1. Power button 2. USB port

- When using Battery BL1055B, press the power button. The battery supplies DC 5 V, 1.5 A.

### Battery BL1055B

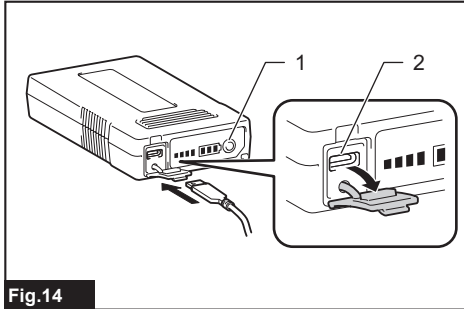

Fig.14

- ▶ 1. Power button 2. USB port

## MAINTENANCE

**CAUTION:** Always be sure that the base layer shirt is switched off and the battery cartridge is removed before attempting to perform inspections or maintenance.

**CAUTION:** If the base layer shirt does not switch on or any fault is found with a fully charged battery cartridge, clean the terminals of the battery holder and the battery cartridge. If the base layer shirt still does not work properly, stop using the base layer shirt and contact our authorized service center.

**NOTICE:** Never use gasoline, benzine, thinner, alcohol or the like. Discoloration, deformation or cracks may result.

To maintain product SAFETY and RELIABILITY, repairs, any other maintenance or adjustment should be performed by Makita Authorized or Factory Service Centers, always using Makita replacement parts.

### Cleaning the base layer shirt

- Detach the battery and the battery holder from the base layer shirt before washing.
- Follow the instructions on the tag.
- Do not wash the base layer shirt with other clothes. Doing so may cause color fading or color transfer.
- Use a laundry net when using a washing machine.
- Do not use the fabric softener.
- Use only neutral detergent.
- After washing, take out the base layer shirt from washing machine at once.
- Be sure to put the plug in the battery pocket and close the zip fastener before washing.

## OPTIONAL ACCESSORIES

**CAUTION:** These accessories or attachments are recommended for use with your Makita tool specified in this manual. The use of any other accessories or attachments might present a risk of injury to persons. Only use accessory or attachment for its stated purpose.

If you need any assistance for more details regarding these accessories, ask your local Makita Service Center.

- Battery holder
- Makita genuine battery and charger

**NOTE:** Some items in the list may be included in the tool package as standard accessories. They may differ from country to country.

## ADDITIONAL INSTRUCTIONS FOR BL1055B

### Country specific

### Specifications

Rated voltage capacity (internal battery)	D.C. 10.8 V (16.75 Ah)
Charging time	5 V / 1.0 A : 14 hours 5 V / 1.5 A : 12 hours 5 V / 2.4 A : 10 hours

This battery can be used for following Makita fan jacket/ vest and heated jacket/vest/blanket/base layer shirt.

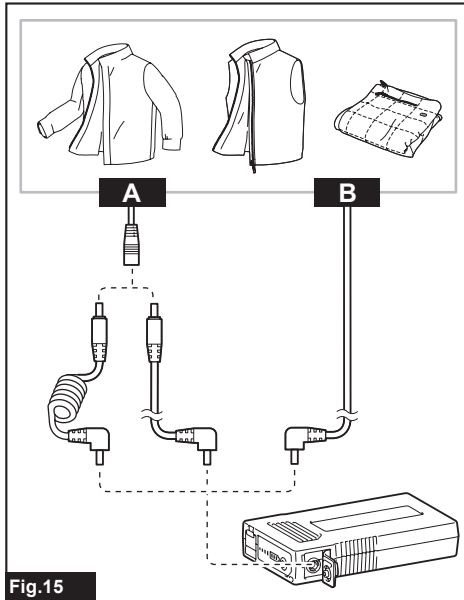

Fig.15

Group	Model
A	<p><b>Fan jacket /vest:</b> DFV210, DFJ206, DFJ207, DFJ210, DFJ211, DFJ212, DFJ213, DFJ214, DFJ216, DFJ304, DFJ305, DFJ310, DFJ311, DFJ405, DFJ407, DFJ410, DFJ411, DFJ416</p> <p><b>Heated jacket /vest/blanket:</b> CV102D, DCV202, CJ105D, CJ106D, DCJ205, DCJ206, CB100D, DCB200</p>
B	<p><b>Fan jacket /vest:</b> DFJ212A, DFJ213A, DFJ214A, DFJ216A, DFJ312A, DFJ416A, DFV210A, DFV214A, DFV215A</p> <p><b>Heated base layer shirt:</b> DCX200, DCX201</p>

## MAKITA LIMITED WARRANTY

Please refer to the annexed warranty sheet for the most current warranty terms applicable to this product. If annexed warranty sheet is not available, refer to the warranty details set forth at below website for your respective country.

United States of America: [www.makitatools.com](http://www.makitatools.com)

Canada: [www.makita.ca](http://www.makita.ca)

Other countries: [www.makita.com](http://www.makita.com)

## SPÉCIFICATIONS

Modèle :		DCX200		DCX201	
Matériau		100 % polyester			
Niveaux de réglage de la température		3			
-		Batterie applicable			
		BL1055B	BL1016 / BL1021B / BL1041B	BL1430B	BL1815N / BL1820B / BL1830B / BL1840B / BL1850B / BL1860B
Porte-batterie applicable		Aucun porte-batterie requis	Porte-batterie pour batterie CXT	Porte-batterie pour batterie LXT	
Tension nominale		C.C. 10,8 V	C.C. 10,8 V - 12 V max.	C.C. 14,4 V	C.C. 18 V
Port d'alimentation USB (sur le porte-batterie)	Tension de sortie	C.C. 5 V			
	Courant de sortie	1,5 A	2,4 A		
	Type	Type C	Type A		

- Étant donné l'évolution constante de notre programme de recherche et développement, les spécifications contenues dans ce manuel sont sujettes à modification sans préavis.
- Les spécifications et la batterie peuvent varier suivant les pays.

**⚠ MISE EN GARDE :** Utilisez exclusivement les batteries énumérées ci-dessus. L'utilisation de toute autre batterie peut entraîner une blessure et/ou un incendie.





## Temps de fonctionnement







Réglage de la température	Batterie			
	BL1055B	BL1041B	BL1460B	BL1860B
ÉLEVÉE	5,5 heures	3,5 heures	5,5 heures	7,5 heures
MOYENNE	11 heures	7 heures	10,5 heures	16 heures
BASSE	20 heures	15 heures	23 heures	33 heures

- Les temps de fonctionnement du tableau ci-dessus ne sont qu'approximatifs. Ils peuvent être différents des véritables temps de fonctionnement.
- Les temps de fonctionnement peuvent varier suivant le type de batterie, l'état de charge et les conditions d'utilisation.
- La batterie peut varier suivant les pays.

## Symboles

Certains des symboles suivants peuvent être utilisés pour l'équipement. Vous devez avoir compris leur signification avant l'utilisation.

	Lisez le manuel d'instructions.
	Laver à la machine à moins de 30 °C et à cycle délicat.
	Ne pas javelliser.
	Ne pas essorer.

	Ne pas repasser.
	Ne pas nettoyer à sec.
	Ne doit pas être utilisé par les très jeunes enfants (0 à 3 ans).
	Ne pas insérer d'épingles.
	Sécher à la sècheuse à faible chaleur.
	Séchage sur corde à linge.



Appareil de classe III.



Uniquement pour les pays de l'UE.  
En raison de la présence de composants dangereux dans l'équipement, les déchets d'équipement électrique et électronique, les accumulateurs et les piles peuvent avoir un impact négatif sur l'environnement et la santé humaine.



Ne jetez pas les appareils électriques et électroniques ou les piles avec les déchets domestiques!

Conformément à la directive européenne relative aux déchets d'équipements électriques et électroniques, et aux accumulateurs et piles, et à son adaptation à la loi nationale, les déchets d'équipements électriques, de piles et d'accumulateurs doivent être entreposés séparément et livrés à un point de collecte distinct pour les déchets municipaux, lequel doit opérer conformément aux règlements sur la protection de l'environnement.

Ceci est indiqué par le symbole de la poubelle sur roues barrée d'un x qui apparaît sur l'équipement.



Éviter d'exposer la batterie à l'eau ou à la pluie.



Ne pas jeter la batterie dans le feu.



Ne pas court-circuiter la batterie.

## Mise en garde de la FCC

### Pour les États-Unis

Cet appareil est conforme à la Section 15 des Règlements de la FCC. L'utilisation est sujette aux deux conditions suivantes :

- (1) cet appareil ne peut pas causer de brouillage préjudiciable; et
- (2) cet appareil doit accepter tout brouillage subi, y compris le brouillage pouvant causer un fonctionnement indésirable. Les changements et modifications non explicitement approuvés par la partie responsable de la conformité peuvent annuler le droit de l'utilisateur à utiliser l'équipement.

**Note :** Cet équipement a fait l'objet d'essais et a été jugé conforme aux limites pour appareil numérique de classe B, en conformité à la Section 15 des Règlements de la FCC. Ces limites sont conçues pour assurer une protection raisonnable contre le brouillage préjudiciable dans une installation résidentielle. Cet équipement génère, utilise et peut rayonner de l'énergie de fréquence radio et, s'il n'est pas installé et utilisé conformément aux instructions, peut causer du brouillage préjudiciable sur les communications radio. Rien ne garantit toutefois qu'il n'y aura pas de brouillage dans une installation particulière. Si cet équipement cause du brouillage préjudiciable sur la réception de la radio ou du téléviseur, ce qui peut être vérifié en éteignant et rallumant l'équipement, l'utilisateur est invité à essayer d'annuler le brouillage par l'une ou plusieurs des mesures suivantes :

- Réorienter ou déplacer l'antenne de réception.
- Augmenter la distance qui sépare l'équipement du récepteur.

- Brancher l'équipement sur la prise d'un circuit différent de celui sur lequel le récepteur est branché.
- Demander l'aide du détaillant ou d'un technicien radio/TV expérimenté.

## Norme ICES-003

CAN ICES-003(B)/NMB-003(B)

## CONSIGNES DE SÉCURITÉ

**⚠ MISE EN GARDE :** Lisez toutes les consignes de sécurité et toutes les instructions. L'ignorance des mises en garde et des instructions comporte un risque de choc électrique, d'incendie et/ou de blessure grave.

## Conservez toutes les mises en garde et instructions pour référence future.

### Instructions importantes. Conservez-les pour pouvoir les consulter ultérieurement.

- **Pour les utilisateurs d'Europe :** Cet appareil peut être utilisé par les enfants âgés de 8 ans et plus, et par les personnes à facultés physiques, sensorielles ou mentales réduites ou dont l'expérience et les connaissances sont insuffisantes, à condition qu'ils soient supervisés ou aient reçu des instructions sur l'utilisation sécuritaire de l'appareil et comprennent les risques qu'il comporte. Les enfants ne doivent pas jouer avec l'appareil. Le nettoyage et l'entretien par l'utilisateur ne doivent pas être effectués par des enfants sans supervision.
- **Pour les utilisateurs d'autres régions que l'Europe :** Cet appareil n'est pas conçu pour être utilisé par les personnes (y compris les enfants) à facultés physiques, sensorielles ou mentales réduites ou dont l'expérience et les connaissances sont insuffisantes, à moins qu'ils ne soient supervisés ou aient reçu des instructions sur l'utilisation sécuritaire de l'appareil par une personne responsable de leur sécurité. Les enfants doivent être supervisés pour s'assurer qu'ils ne jouent pas avec l'appareil.
- **Consultez le chapitre « SPÉCIFICATIONS »** pour obtenir la référence sur le type de batterie.
- **Consultez la section « Pose ou retrait de la batterie »** pour savoir comment installer ou retirer la batterie.
- **Lors de l'élimination de la batterie, retirez-la de l'outil et éliminez-la dans un endroit sûr. Respectez la réglementation locale concernant l'élimination de la batterie.**
- **Si l'outil reste inutilisé pendant une période prolongée, la batterie doit en être retirée.**

- Ne court-circuitez pas la batterie.
- Consultez le chapitre « ENTRETIEN » pour connaître les détails appropriés sur les précautions à prendre pendant l'entretien par un utilisateur.

#### Pour les appareils de chauffage souples

- Lorsque l'appareil n'est pas utilisé, rangez-le comme suit :
  - Laissez-le refroidir avant de le plier.
  - Évitez de froisser l'appareil en mettant des objets dessus pendant qu'il est rangé.
- Vérifiez fréquemment l'absence de signes d'usure ou de dommages sur l'appareil. Si vous découvrez de tels signes, si l'appareil a été utilisé de façon inadéquate ou s'il ne fonctionne pas, retournez-le au fournisseur avant de le mettre en marche de nouveau.
- Cet appareil n'est pas conçu pour un usage médical dans les hôpitaux.
- Cet appareil ne doit pas être utilisé par les personnes insensibles à la chaleur et autres personnes très vulnérables en raison d'une incapacité à réagir à la surchauffe.
- Les enfants âgés de moins de trois ans ne sont pas autorisés à porter cet appareil, en raison de leur incapacité à réagir à une surchauffe.
- Cet appareil ne doit être utilisé par les jeunes enfants âgés de trois ans et plus qu'à condition que les commandes aient été préréglées par un parent ou une personne chargée de leur garde, ou que l'enfant ait bien appris à utiliser les commandes de manière sécuritaire.
- Inspectez l'interrupteur et le cordon pour y déceler des fissures afin d'éviter que de l'eau ne pénètre pendant le lavage et le séchage, le cordon doit être placé de sorte que l'eau ne pénètre pas dans l'interrupteur ou l'unité de commande.
- Si vous souffrez des symptômes énumérés ci-dessous pendant que vous utilisez l'appareil, retirez-le immédiatement et consultez un médecin. Sinon, il existe un risque d'épuisement en raison de la chaleur ou de coup de chaleur.
  - **Premiers signes :**  
tout inconfort; toute transpiration excessive; toute douleur au cou; toute nausée; tout vertige ou toute somnolence.
  - **Symptômes d'un épuisement dû à la chaleur/coup de chaleur :**  
Nausée et vomissement; mal de tête intermittent; vertige et somnolence; absence de transpiration; peau rouge, chaude et sèche; faiblesse musculaire et spasmes; rythme cardiaque rapide; respiration rapide peu profonde; changements de comportement, comme de la confusion, une désorientation ou un déséquilibre; perte de conscience.

#### Consignes de sécurité générales

- Les enfants, les personnes handicapées ou les personnes insensibles à la chaleur - par exemple, une personne dont la circulation sanguine est mauvaise - doivent éviter d'utiliser cet appareil.
- N'utilisez pas l'appareil à d'autres fins que celle pour laquelle il a été conçu.

- N'utilisez jamais cet appareil quand l'intérieur est mouillé.
- Portez un sous-vêtement à manches longues lorsque vous portez l'appareil. Ne portez pas l'appareil directement sur la peau nue.
- Si vous ressentez quoi que ce soit d'inhabituel, éteignez immédiatement l'appareil et retirez la batterie.
- Évitez de pincer le câble d'alimentation. Un câble endommagé peut provoquer une décharge électrique.
- Si vous constatez toute anomalie, contactez le centre de service après-vente local pour faire une demande de réparation.
- N'utilisez pas d'épingles ou d'objets similaires. Cela pourrait endommager le câblage électrique à l'intérieur.
- Laissez en place les étiquettes d'entretien et la plaque signalétique. Si elles deviennent illisibles ou sont manquantes, contactez notre centre de service après-vente agréé pour faire une demande de réparation.
- Choisissez les réglages de température adéquats permettant l'usage continu dans l'environnement d'utilisation.
- La batterie, le porte-batterie et les connecteurs ne doivent pas pouvoir être mouillés pendant le lavage et le séchage.
- L'appareil peut être utilisé par les enfants de plus de 3 ans et de moins de 8 ans sous la supervision et avec la commande toujours réglée sur la valeur de température minimum.
- Prenez garde de laisser longtemps la section chauffante en contact avec la même partie de la peau. Si la section chauffante reste longtemps en contact avec la même partie de la peau, il y a risque de blessure à basse température, même à une température relativement basse (40 à 60 °C).
- Cessez d'utiliser l'appareil lorsque vous avez chaud.
- N'utilisez jamais l'appareil pendant que vous dormez.
- Pour éviter tout risque de coup de chaleur, déconnectez le vêtement lorsque vous vous déplacez vers un environnement dont la température est sensiblement plus élevée.
- Vérifiez soigneusement l'indication  dans la partie intérieure du vêtement. N'insérez pas d'épingles sur le vêtement par ses parties intérieures ou extérieures.
- Avant de charger les batteries, retirez-les de l'appareil.
- Retirez les batteries épuisées de l'appareil et éliminez-les de manière sécuritaire.
- Avant de ranger l'appareil, retirez les batteries.
- Ne court-circuitez pas les bornes d'alimentation.
- Rangez l'appareil à un endroit où les animaux de compagnie ne peuvent accéder.

#### Lavage

- Lorsque vous lavez l'appareil, suivez les instructions sur l'étiquette d'avertissement de l'appareil.

- Avant de nettoyer l'appareil, retirez le porte-batterie et la batterie, puis mettez le câble d'alimentation dans la poche pour batterie et fermez la fermeture.

#### Sécurité de la zone de travail

- **Gardez la zone de travail propre et bien éclairée.** Les zones encombrées ou sombres augmentent le risque d'accident.

#### Sécurité électrique

- **N'exposez pas l'appareil à la pluie ou à des surfaces mouillées.** L'infiltration d'eau dans l'appareil peut accroître le risque de décharge électrique.
- **Ne maltraitez pas le cordon.** N'utilisez jamais le cordon pour transporter, tirer ou débrancher l'appareil. Gardez le cordon à l'écart des sources de chaleur, de l'huile et des objets à bords tranchants.
- **Ne connectez pas la source d'alimentation au port USB.** Autrement, il y a risque d'incendie. Le port USB est conçu uniquement pour charger un appareil à faible tension.
- **Mettez toujours le couvercle sur le port USB lorsque la charge de l'appareil à faible tension n'est pas en cours.**
- **N'insérez pas de clous, fils métalliques, etc., dans le port d'alimentation USB.** Autrement, un court-circuit peut provoquer de la fumée et un embrasement.
- **Ne manipulez pas le cordon et la batterie avec une main mouillée ou grasseuse.**
- **N'utilisez jamais l'appareil si le cordon ou la fiche est endommagé.**
- **Utilisez toujours le porte-batterie spécifié par Makita.**
- **Ne laissez aucun cordon déconnecté pendant l'alimentation par la batterie.** Les jeunes enfants pourraient se blesser en mettant la fiche sous tension dans leur bouche.
- **Ne connectez pas la fiche du porte-batterie à d'autres appareils que l'appareil spécifié par Makita.**
- **L'entretien doit être confié à un réparateur qualifié et n'utilisez que des pièces de rechange identiques aux pièces d'origine.** Cela assurera le maintien du produit dans un état sécuritaire.
- **Ne modifiez pas, ou n'essayez pas de réparer l'appareil ou la batterie autrement que comme indiqué dans les instructions d'utilisation et d'entretien.**

#### Sécurité personnelle

- **Restez alerte, soyez attentif à vos gestes et faites preuve de bon sens lors de l'utilisation de l'appareil.** N'utilisez pas l'appareil lorsque vous êtes fatigué ou sous l'influence d'une drogue, de l'alcool ou d'un médicament. Un moment d'inattention pendant l'utilisation de l'appareil peut entraîner une grave blessure.

#### Utilisation et entretien des appareils de chauffage souples

- **N'utilisez pas l'appareil si l'interrupteur ne l'active pas et ne le désactive pas normalement.** Tout appareil qui ne peut être commandé à l'aide de son interrupteur est dangereux et doit être réparé.

- **Faites l'entretien de l'appareil. Vérifiez l'absence de pièces cassées ou autre condition pouvant affecter le fonctionnement.** S'il est endommagé, faites réparer l'appareil avant de l'utiliser.

- **Utilisez l'appareil conformément aux présentes instructions, en tenant compte des conditions de travail et du travail à effectuer.** Utiliser l'appareil à des fins autres que celles pour lesquelles il est conçu peut entraîner des situations dangereuses.
- **Si l'élément fusible s'est rompu, renvoyez l'appareil à notre centre de service après-vente agréé pour le faire réparer.**
- **N'utilisez pas l'appareil lorsqu'il est plié. Ne tordez pas l'appareil.**

#### Utilisation et entretien des outils alimentés par batterie

1. **Pour recharger, utilisez uniquement le chargeur spécifié par le fabricant.** L'utilisation d'un chargeur conçu pour un type donné de bloc-piles comporte un risque d'incendie lorsqu'il est utilisé avec un autre type de bloc-piles.
2. **N'utilisez un outil électrique qu'avec le bloc-piles conçu spécifiquement pour cet outil.** Il y a risque de blessure ou d'incendie si un autre bloc-piles est utilisé.
3. **Lorsque vous n'utilisez pas le bloc-piles, rangez-le à l'écart des objets métalliques tels que trombones, pièces de monnaie, clés, clous, vis ou autres petits objets métalliques qui risqueraient d'établir une connexion entre les bornes.** La mise en court-circuit des bornes de batterie peut causer des brûlures ou un incendie.
4. **Dans des conditions d'utilisation inadéquates de la batterie, il peut y avoir fuite d'électrolyte; évitez tout contact avec ce liquide. En cas de contact accidentel, rincez avec beaucoup d'eau. Si le liquide pénètre dans vos yeux, il faut aussi consulter un médecin.** L'électrolyte qui s'échappe de la batterie peut causer des irritations ou des brûlures.
5. **N'utilisez pas une batterie ou un outil si l'est endommagé ou modifié.** Les batteries endommagées ou modifiées peuvent avoir un comportement imprévisible dont peut résulter un incendie, une explosion ou un risque de blessure.
6. **N'exposez pas une batterie ou un outil au feu ou à une température excessive.** L'exposition au feu ou à une température supérieure à 130 °C peut entraîner une explosion.
7. **Suivez toutes les instructions de charge et ne chargez pas la batterie ou l'outil à l'extérieur de la plage de température spécifiée dans les instructions.** Charger de manière inadéquate ou à des températures hors de la plage spécifiée peut endommager la batterie et augmenter le risque d'incendie.



## Consignes de sécurité importantes pour la batterie

1. Avant d'utiliser la batterie, lisez toutes les instructions et les mises en garde apposées sur (1) le chargeur de batterie, (2) la batterie et (3) le produit utilisant la batterie.
2. Ne démontez pas et ne modifiez pas la batterie. Cela peut entraîner un incendie, une chaleur excessive ou une explosion.
3. Cessez immédiatement l'utilisation si le temps de fonctionnement devient excessivement court. Il y a risque de surchauffe, de brûlures, voire d'explosion.

4. Si l'électrolyte pénètre dans vos yeux, rincez-les à l'eau claire et consultez immédiatement un médecin. Il y a risque de perte de la vue.

5. Ne court-circuitez pas la batterie :

- (1) Ne touchez les bornes avec aucun matériau conducteur.
- (2) Évitez de ranger la batterie dans un conteneur avec d'autres objets métalliques tels que clous, pièces de monnaie, etc.
- (3) Évitez d'exposer la batterie à l'eau ou à la pluie.

Un court-circuit de la batterie pourrait provoquer un fort courant, une surchauffe, parfois des brûlures et même une panne.

6. Ne rangez pas et n'utilisez pas l'outil ou la batterie dans des emplacements où la température peut atteindre ou dépasser 50 °C (122 °F).
7. Ne jetez pas la batterie au feu même si elle est sérieusement endommagée ou complètement épuisée. La batterie peut exploser au contact du feu.
8. Évitez de clouer, de couper, d'écraser, de lancer ou d'échapper la batterie, ou de heurter un objet dur contre la batterie. Cela peut entraîner un incendie, une chaleur excessive ou une explosion.
9. N'utilisez pas une batterie si elle est endommagée.
10. Les batteries lithium-ion fournies sont soumises aux exigences de la législation sur les marchandises dangereuses. Des exigences particulières sur l'emballage et l'étiquetage doivent être respectées lors du transport commercial par des tiers, des transitaires, etc. Pour préparer la marchandise à expédier, consultez un expert en matériaux dangereux si nécessaire. Respectez aussi les éventuelles réglementations nationales plus détaillées. Recouvrez de ruban isolant les contacts exposés, et emballez la batterie de sorte qu'elle ne puisse pas se déplacer à l'intérieur de l'emballage.
11. Lors de l'élimination de la batterie, retirez-la de l'outil et éliminez-la dans un endroit sûr. Respectez la réglementation locale concernant l'élimination de la batterie.

12. N'utilisez les batteries qu'avec les produits spécifiés par Makita. Installer les batteries sur des produits non conformes peut entraîner un incendie, une chaleur excessive, une explosion ou une fuite d'électrolyte.
13. Si l'outil reste inutilisé pour une période prolongée, la batterie doit en être retirée.
14. Pendant et après l'utilisation, la batterie peut accumuler de la chaleur, ce qui peut causer des brûlures ou des brûlures à basse température. Faites attention lors de la manipulation des batteries chaudes.
15. Ne touchez pas la borne de l'outil immédiatement après l'utilisation, car elle peut être assez chaude pour causer des brûlures.
16. Ne laissez pas les copeaux, les poussières ou la terre se coincer dans les bornes, les trous et les rainures de la batterie. Cela pourrait causer un réchauffement, un incendie, un éclatement et une défaillance de l'outil ou de la batterie et entraîner des brûlures ou des blessures corporelles.
17. À moins que l'outil ne soit compatible avec l'utilisation à proximité des lignes électriques haute tension, n'utilisez pas la batterie à proximité d'une ligne électrique haute tension. Cela peut entraîner un dysfonctionnement ou une panne de l'outil ou de la batterie.
18. Gardez la batterie à l'écart des enfants.

## CONSERVEZ CES INSTRUCTIONS.

**⚠ATTENTION** : Utilisez exclusivement les batteries fabriquées par Makita. Les batteries autres que celles fabriquées par Makita ou les batteries modifiées peuvent exploser et causer un incendie, une blessure ou des dommages. Cela annule aussi la garantie Makita de l'outil et du chargeur Makita.

## Conseils pour maintenir la durée de service maximale de la batterie

1. Rechargez la batterie avant qu'elle ne soit complètement déchargée. Arrêtez toujours l'outil et rechargez la batterie quand vous remarquez que la puissance de l'outil diminue.
2. Ne rechargez jamais une batterie complètement chargée. La surcharge réduit la durée de service de la batterie.
3. Chargez la batterie à une température ambiante comprise entre 10 °C et 40 °C (50 °F et 104 °F). Si la batterie est chaude, laissez-la refroidir avant de la charger.
4. Lorsque vous n'utilisez pas la batterie, retirez-la de l'outil ou du chargeur.
5. Chargez la batterie si elle est restée inutilisée pendant une période prolongée (plus de six mois).

# DESCRIPTION DES PIÈCES

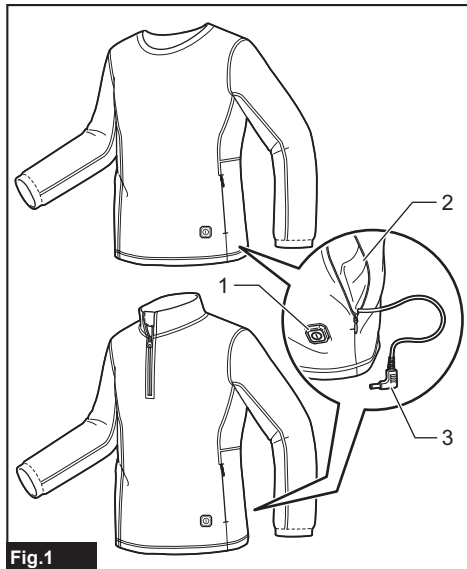

Fig.1

1	Bouton d'alimentation	2	Poche pour batterie
3	Fiche	-	-

## Accessoire en option

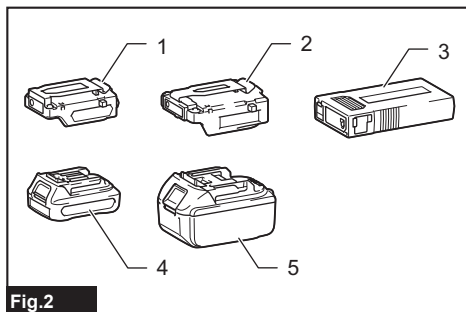

Fig.2

1	Porte-batterie pour batterie CXT	2	Porte-batterie pour batterie LXT
3	Batterie BL1055B (Spécifique au pays)	4	Batterie CXT (10,8 V - 12 V max)
5	Batterie LXT (14,4 V / 18 V)	-	-

# POSE

## Charge de la batterie

### Batterie utilisée avec porte-batterie

Consultez le manuel d'instructions du chargeur pour apprendre comment recharger la batterie.

### Batterie BL1055B

Ouvrez le couvercle sur le port USB. Connectez la batterie et l'adaptateur d'alimentation CAADP07 (non inclus) ou un autre chargeur USB courant en utilisant le câble USB fourni avec la batterie. Les spécifications de sortie pour un chargeur USB courant doivent être de 5 V / 3 A ou moins. Après cela, branchez l'adaptateur d'alimentation CA au réseau électrique. Lorsque la recharge est terminée, tous les voyants de charge restante de batterie s'allumeront et s'éteindront après un certain temps. Débranchez l'adaptateur d'alimentation CA et débranchez le câble USB, puis fermez le couvercle.

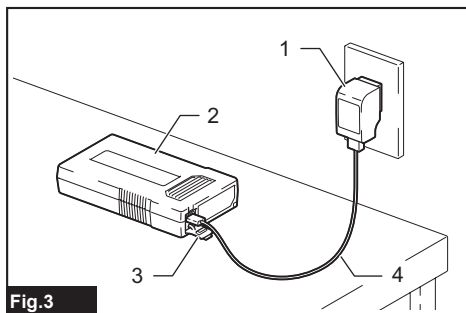

Fig.3

► 1. Adaptateur d'alimentation CAADP07 2. Batterie BL1055B 3. Couvercle 4. Câble USB

## Signification de la lampe témoin

Lampes témoins			Charge restante
Allumé	Éteint	Clignotant	
■	□	▧	100 % (La charge est terminée)
■ ■ ■	□ □ □		
		(Les lampes s'éteignent après un certain temps.)	
■ ■ ■	■ ■ ▧		50 % à 100 %
■ ■ ▧	■ ▧ □		25 % à 50 %
■ ▧ □	▧ □ □		Moins de 25 %

## Pose ou retrait de la batterie

**Uniquement lorsqu'on utilise la batterie avec un porte-batterie**

**⚠ ATTENTION :** Éteignez toujours l'appareil avant d'installer ou de retirer la batterie.

**⚠ ATTENTION :** Tenez fermement le porte-batterie et la batterie pendant la pose ou le retrait de la batterie. Si le porte-batterie et la batterie ne sont pas tenus fermement, ils risquent de vous glisser des mains et de subir des dommages et/ou de vous blesser.

Pour installer la batterie, alignez sa languette sur la rainure pratiquée dans le boîtier et glissez la batterie en place. Insérez-la à fond jusqu'à ce que vous entendiez un léger dé clic. Si vous pouvez voir l'indicateur rouge tel qu'illustré sur la figure, cela signifie qu'elle n'est pas complètement verrouillée.

Pour retirer la batterie, faites-la glisser hors du porte-batterie tout en appuyant sur le bouton à l'avant de la batterie.

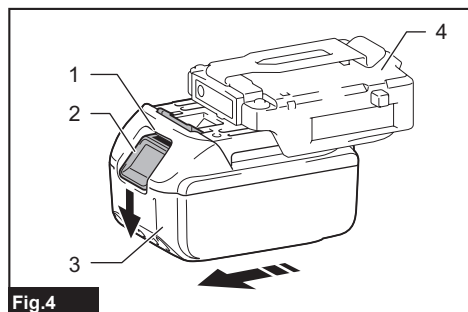

Fig.4

- ▶ 1. Voyant rouge 2. Bouton 3. Batterie
- 4. Porte-batterie

**⚠ ATTENTION :** Installez toujours la batterie à fond, jusqu'à ce que la marque rouge ne soit plus visible. Autrement, la batterie risque de tomber accidentellement du porte-batterie et de causer une blessure, à vous ou à quelqu'un près de vous.

**⚠ ATTENTION :** Ne forcez pas sur la batterie pour l'installer. Si la batterie ne glisse pas facilement, c'est qu'elle n'est pas insérée correctement.

## Poche pour batterie

La batterie peut être rangée dans une poche pour batterie. Branchez la fiche du câble d'alimentation sur la batterie. Mettez ensuite la batterie dans la poche pour batterie et fermez la fermeture.

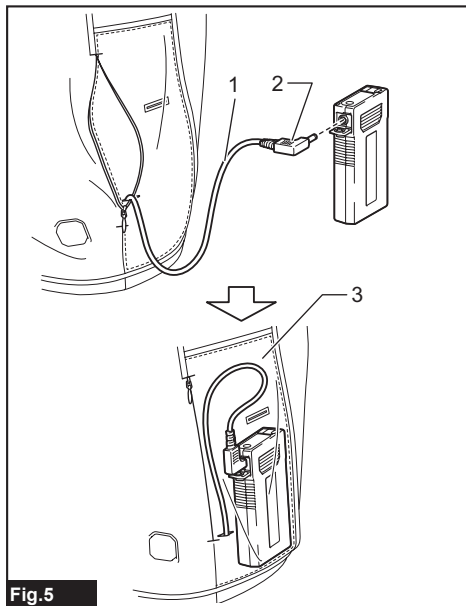

Fig.5

- ▶ 1. Câble d'alimentation 2. Fiche 3. Poche pour batterie

**NOTE :** Le porte-batterie (avec batterie) ne peut être rangé dans la poche pour batterie.

## Fixation du porte-batterie

Vous pouvez accrocher le porte-batterie à votre ceinture de taille.

Pour éviter que le porte-batterie ne tombe accidentellement, faites passer une courroie dans l'orifice pour sangle et fixez-la.

1. Acheminez la fiche dans le trou dans la poche pour batterie et tirez-la à travers l'intérieur du chandail de base.

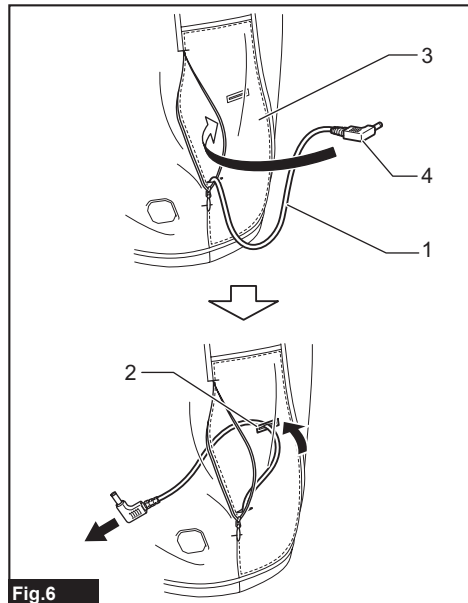

Fig.6

- 1. Câble d'alimentation 2. Trou 3. Poche pour batterie 4. Fiche

2. Fixez le crochet de ceinture du porte-batterie à votre ceinture de taille. Connectez la fiche du câble d'alimentation au porte-batterie.

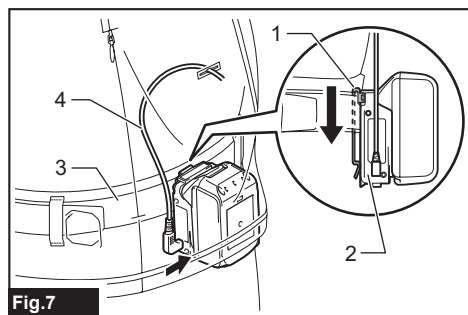

Fig.7

- 1. Crochet de ceinture 2. Porte-batterie 3. Ceinture de taille 4. Câble d'alimentation

Le porte-batterie est doté d'une fonction antichute. Pour retirer le porte-batterie de la ceinture, tirez-le vers le haut tout en appuyant sur le bouton de déverrouillage.

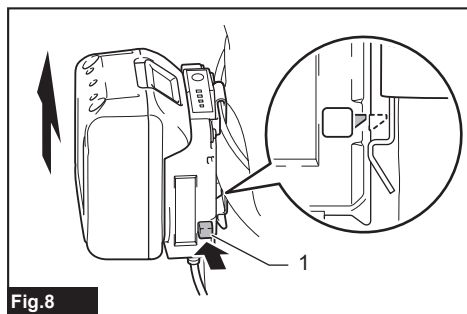

Fig.8

- 1. Bouton de déverrouillage

## DESCRIPTION DU FONCTIONNEMENT

### Bouton d'alimentation

Pour mettre en marche le chandail de base, branchez tous les câbles, maintenez le bouton d'alimentation de la batterie ou du porte-batterie enfoncé. Pour l'éteindre, maintenez le bouton d'alimentation du chandail de base enfoncé.

**NOTE :** L'indicateur de niveau de puissance du porte-batterie n'est pas utilisé avec le chandail de base. Uniquement l'indicateur de niveau de puissance 4 s'allumera lors de l'utilisation de ce chandail de base.

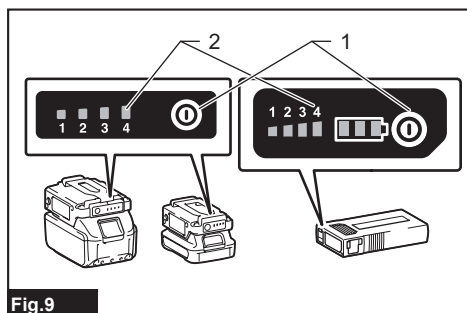

Fig.9

- 1. Bouton d'alimentation 2. Indicateur de niveau de puissance

**NOTE :** La batterie et le porte-batterie s'éteignent automatiquement après environ 1 heure suite à l'extinction du chandail de base.

## Réglage de la température

**ATTENTION** : Pour une utilisation continue, mettez le réglage de la température sur « basse » (bleu). Si le chandail de base surchauffe, ce dernier peut causer une défaillance et entraîner des blessures.

Il y a trois réglages de température (élevée, moyenne et basse). Lorsque vous allumez le chandail de base, la température est réglée sur « basse ». Chaque fois que vous appuyez sur le bouton d'alimentation, le réglage de la température change tel qu'indiqué sur la figure. La couleur du bouton d'alimentation indique le réglage actuel.

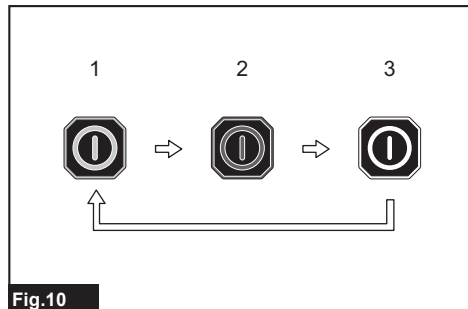

Fig.10

► 1. Bleu : « basse » 2. Rouge : « élevée » 3. Blanc : « moyenne »

## Affichage de la charge restante de la batterie

**NOTE** : Suivant les conditions d'utilisation et la température ambiante, il se peut que l'indication soit légèrement différente de la charge réelle.

**Uniquement lorsqu'on utilise la batterie (avec l'indicateur) employée avec un porte-batterie**  
Appuyez sur le bouton de vérification de la batterie pour afficher la charge restante de la batterie. Les témoins indicateurs s'allument pendant quelques secondes.

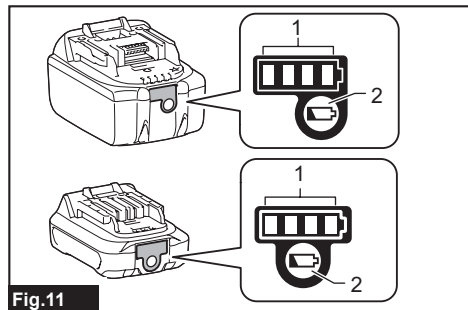

Fig.11

► 1. Lampe témoin 2. Bouton de vérification

## Signification de la lampe témoin

Lampes témoins			Charge restante
Allumé	Éteint	Clignotant	
■ ■ ■ ■			75 % à 100 %
■ ■ ■ □			50 % à 75 %
■ ■ □ □			25 % à 50 %
■ □ □ □			Moins de 25 %
▬ □ □ □			Chargez la batterie.
(Pour les batteries LXT uniquement)			
■ ■ □ □			La batterie pourrait avoir connu un dysfonctionnement.
□ □ ■ ■			
(Pour les batteries LXT uniquement)			

### NOTE : Pour les batteries LXT uniquement :

La première lampe témoin (à l'extrémité gauche) clignote lorsque le dispositif de protection de la batterie s'active.

### Batterie BL1055B

Pendant que la batterie BL1055B est débranchée, appuyez sur le bouton d'alimentation. Le voyant de charge restante de batterie s'allume pendant quelques secondes.

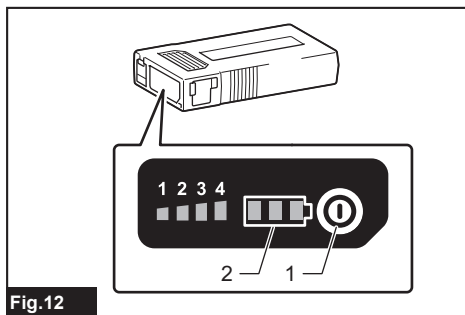

Fig.12

► 1. Bouton d'alimentation 2. Voyant de charge restante de batterie

## Signification de la lampe témoin

Lampes témoins			Charge restante
Allumé	Éteint	Clignotant	
■ ■ ■	■ ■ ■		50 % à 100 %
■ ■ ■	■ ■ ■	□	25 % à 50 %
■ ■ ■	□ □ □		10 % à 25 %
■ ■ ■	□ □ □		Moins de 10 %
■ ■ ■	□ □ □	■ ■ ■	Anomalie de la batterie

## Dispositif de protection de la batterie

Si la charge restante de la batterie est trop basse, l'appareil ne fonctionnera pas. Lorsque vous allumez l'appareil, le courant est fourni aux pièces chauffantes mais s'arrête aussitôt. Le cas échéant, retirez et rechargez la batterie.

## Connexion d'appareils USB

**ATTENTION** : Connectez uniquement les appareils compatibles avec le port d'alimentation USB. Dans le cas contraire, cela peut entraîner un dysfonctionnement.

**AVIS** : Avant de connecter l'appareil USB, saisissez toujours les données de l'appareil USB. Autrement, vous risquez de perdre vos données.

**AVIS** : Il se peut que le porte-batterie et la batterie BL1055B ne puisse pas alimenter certains appareils USB.

**AVIS** : Lorsqu'il n'est pas utilisé, ou après la charge, retirez le câble USB et fermez le couvercle.

**NOTE** : Le courant de sortie réel dépend de l'appareil USB à connecter.

**NOTE** : La consommation du courant de la batterie se poursuit tant que le bouton d'alimentation reste en position de marche. Mettez toujours le commutateur en position d'arrêt après l'utilisation.

**NOTE** : Lorsque vous chargez plusieurs appareils USB l'un à la suite de l'autre, patientez environ 10 secondes entre la fin de la charge d'un appareil et le début de la charge du suivant.

Le porte-batterie (avec la batterie) et la batterie BL1055B peuvent faire office de source d'alimentation externe pour les appareils USB.

1. Ouvrez le couvercle et connectez le câble USB (non fourni) au port USB. Puis, connectez l'autre extrémité du câble à l'appareil.

2. Lancer la recharge :

- Dans le cadre de l'utilisation d'un porte-batterie (avec la batterie), appuyez et maintenez enfoncé le bouton d'alimentation jusqu'à ce que l'indicateur de niveau de puissance s'allume. La batterie fournit 5 VCC, 2,4 A.

## Porte-batterie (avec batterie)

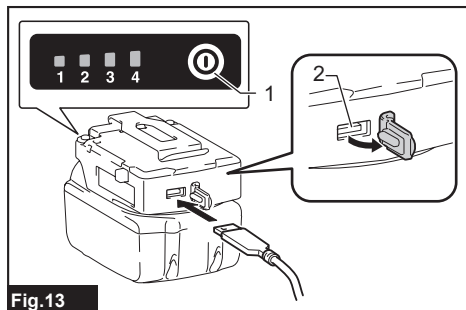

► 1. Bouton d'alimentation 2. Port USB

- Dans le cadre de l'utilisation d'une batterie BL1055B, appuyez sur le bouton d'alimentation. La batterie fournit 5 VCC, 1,5 A.

## Batterie BL1055B

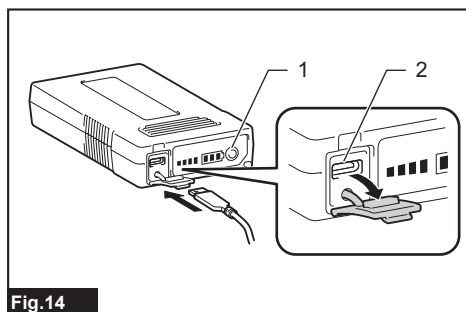

► 1. Bouton d'alimentation 2. Port USB

## ENTRETIEN

**ATTENTION** : Assurez-vous toujours que le chandail de base est éteint et que la batterie est retirée avant d'entreprendre tout travail d'inspection ou d'entretien.

**ATTENTION** : Si le chandail de base ne s'allume pas ou si vous constatez tout problème de fonctionnement même avec une batterie complètement chargée, nettoyez les bornes du porte-batterie et de la batterie. Si le chandail de base ne fonctionne toujours pas bien, cessez d'utiliser le chandail de base et contactez notre centre de service après-vente agréé.

**AVIS** : N'utilisez jamais d'essence, de benzine, de solvant, d'alcool ou autres produits similaires. Une décoloration, une déformation ou la formation de fissures peuvent en découler.

Pour maintenir la SÉCURITÉ et la FIABILITÉ du produit, les réparations et tout autre travail d'entretien ou de réglage doivent être effectués dans un centre de service après-vente autorisé ou une usine Makita, exclusivement avec des pièces de rechange Makita.

## Nettoyage du chandail de base

- Détachez la batterie et le porte-batterie du chandail de base avant de le laver.
- Suivez les instructions de l'étiquette.
- Ne lavez pas le chandail de base avec d'autres vêtements. Cela peut causer de la décoloration ou un transfert de couleur.
- Utilisez un filet à lessive pour laver à la machine.
- N'utilisez pas de produit assouplissant.
- Utilisez uniquement un détergent neutre.
- Après l'avoir lavé, retirez immédiatement le chandail de base de la machine à laver.
- Assurez-vous de mettre la fiche à l'intérieur de la poche pour batterie et de fermer la fermeture à glissière avant de le laver.

## ACCESSOIRES EN OPTION

**⚠ ATTENTION :** Ces accessoires ou pièces complémentaires sont recommandés pour l'utilisation avec l'outil Makita spécifié dans ce manuel. L'utilisation de tout autre accessoire ou pièce complémentaire peut comporter un risque de blessure. N'utilisez les accessoires ou pièces complémentaires qu'aux fins auxquelles ils ont été conçus.

Si vous désirez obtenir plus de détails sur ces accessoires, veuillez contacter le centre de service après-vente Makita le plus près.

- Porte-batterie
- Chargeur et batterie authentiques Makita

**NOTE :** Certains éléments de la liste peuvent être inclus avec l'outil comme accessoires standards. Ils peuvent varier suivant les pays.

## INSTRUCTIONS ADDITIONNELLES POUR BL1055B

*Spécifique au pays*

### Spécifications

Tension nominale (batterie interne)	C.C. 10,8 V (16,75 Ah)
Temps de charge	5 V / 1,0 A : 14 heures 5 V / 1,5 A : 12 heures 5 V / 2,4 A : 10 heures

Cette batterie peut être utilisée pour un blouson/blouson sans manche ventilé et un blouson/blouson sans manche/couverture/chandail de base chauffant Makita.

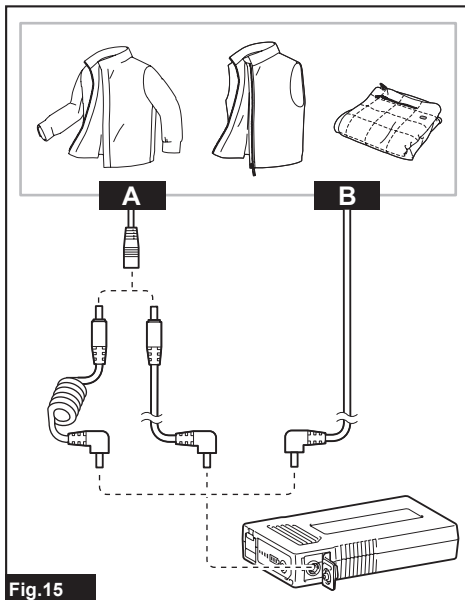

Fig.15

Groupe	Modèle
A	<b>Blouson/blouson sans manche ventilé :</b> DFJ210, DFJ206, DFJ207, DFJ210, DFJ211, DFJ212, DFJ213, DFJ214, DFJ216, DFJ304, DFJ305, DFJ310, DFJ311, DFJ405, DFJ407, DFJ410, DFJ411, DFJ416 <b>Blouson/blouson sans manche/couverture chauffant(e) :</b> CV102D, DCV202, CJ105D, CJ106D, DCJ205, DCJ206, CB100D, DCB200
B	<b>Blouson/blouson sans manche ventilé :</b> DFJ212A, DFJ213A, DFJ214A, DFJ216A, DFJ312A, DFJ416A, DFV210A, DFV214A, DFV215A <b>Chandail de base chauffant :</b> DCX200, DCX201

## GARANTIE LIMITÉE MAKITA

Pour les conditions de garantie en vigueur qui s'appliquent à ce produit, veuillez vous reporter à la feuille de garantie en annexe. Si la feuille de garantie en annexe n'est pas disponible, reportez-vous aux détails de la garantie présentés sur le site Web de votre pays, ci-dessous.

États-Unis d'Amérique: [www.makitatools.com](http://www.makitatools.com)  
 Canada: [www.makita.ca](http://www.makita.ca)  
 Autres pays: [www.makita.com](http://www.makita.com)

## ESPECIFICACIONES

Modelo:	DCX200	DCX201
Material	100% poliéster	
Pasos para el ajuste de la temperatura	3	

		Cartucho de batería aplicable			
		BL1055B	BL1016 / BL1021B / BL1041B	BL1430B	BL1815N / BL1820B / BL1830B / BL1840B / BL1850B / BL1860B
Portabaterías aplicable		No se requiere portabaterías	Portabaterías para el cartucho de batería CXT	Portabaterías para el cartucho de batería LXT	
Tensión nominal		10,8 V c.c.	10,8 V - 12 V c.c. máx.	14,4 V c.c.	18 V c.c.
Puerto USB de alimentación eléctrica (del portabaterías)	Tensión de salida	5 V c.c.			
	Corriente de salida	1,5 A	2,4 A		
	Tipo	Tipo C	Tipo A		

- Debido a nuestro continuo programa de investigación y desarrollo, las especificaciones aquí contenidas están sujetas a cambios sin previo aviso.
- Las especificaciones y el cartucho de batería pueden variar de país a país.

**⚠ ADVERTENCIA:** Use únicamente los cartuchos de batería indicados arriba. El uso de cualquier otro cartucho de batería podría ocasionar una lesión y/o un incendio.



## Tiempo de operación





Ajuste de temperatura	Cartucho de batería			
	BL1055B	BL1041B	BL1460B	BL1860B
ALTA	5,5 horas	3,5 horas	5,5 horas	7,5 horas
MEDIA	11 horas	7 horas	10,5 horas	16 horas
BAJA	20 horas	15 horas	23 horas	33 horas

- Los tiempos de operación indicados en la tabla de arriba son una guía aproximada. Éstos pueden diferir de los tiempos de operación reales.
- Los tiempos de operación pueden variar en función del tipo de batería, el estado de la carga y la condición de uso.
- El cartucho de batería puede variar de país a país.

## Símbolos

Alguno de los siguientes símbolos que podrían utilizarse para el equipo. Asegúrese de entender su significado antes de usarlo.

	Lea el manual de instrucciones.
	Lavar a máquina a menos de 30 °C en el ciclo suave.
	No usar blanqueador.

	No exprimir.
	No planchar.
	No limpiar en seco.
	No usar con niños muy pequeños (0 a 3 años de edad).
	No insertar alfileres ni puntas.





Secar en secadora a baja temperatura.



Secado al aire libre.



Aparato clase III.



Exclusivamente para países de la Unión Europea. Debido a la presencia de componentes peligrosos en el equipo, los equipos eléctricos y electrónicos de desecho, acumuladores y baterías podrían tener un impacto negativo en el medio ambiente y en la salud humana.



¡No se deshaga de los aparatos eléctricos y electrónicos o baterías con la basura doméstica! De acuerdo con la Directiva Europea de Residuos de Aparatos Eléctricos y Electrónicos y sobre acumuladores y baterías y sobre acumuladores y baterías de desecho, así como su adaptación a la legislación nacional, los aparatos eléctricos, las baterías y acumuladores de desecho deberán guardarse por separado y entregarse en un punto de recolección separado para residuos municipales, que opere de acuerdo con las normas sobre protección medioambiental. Esto se indica mediante el símbolo del contenedor con ruedas tachado colocado en el equipo.



No exponga la batería al agua o la lluvia.



No arroje la batería al fuego.



No cortocircuite la batería.

## Precaución de la FCC

### Para Estados Unidos

Este dispositivo cumple con lo dispuesto en la Parte 15 de las Normas de la FCC. La operación está sujeta a las siguientes dos condiciones:

- (1) este dispositivo no debe causar una interferencia dañina, y
- (2) este dispositivo debe aceptar cualquier interferencia recibida, incluyendo la interferencia que pueda ocasionar una operación no deseada.

Cualquier cambio o modificación que no haya sido expresamente aprobada por la parte responsable del cumplimiento podría anular la autoridad del usuario para operar el equipo.

**Nota:** Este equipo fue sometido a pruebas y se ha comprobado que cumple con los límites para un dispositivo digital Clase B, conforme a lo dispuesto en la Parte 15 de las Normas de la FCC. Estos límites están diseñados para proporcionar una protección razonable contra una interferencia dañina en una instalación residencial. Este equipo genera, usa y puede irradiar energía de radiofrecuencia y, si no se instala y se usa de acuerdo con las instrucciones, puede causar una interferencia dañina a las radiocomunicaciones. Sin embargo, no hay ninguna garantía de que la interferencia no ocurrirá en una instalación en particular. Si este equipo llega a causar una interferencia dañina a la recepción de radio o televisión, lo cual puede determinarse encendiendo y apagando el equipo, el usuario deberá intentar corregir la interferencia tomando una o varias de las siguientes medidas:

- Reorientar o reubicar la antena receptora.
- Aumentar la separación entre el equipo y el receptor.
- Conectar el equipo a una toma de corriente en un circuito distinto al cual esté conectado el receptor.
- Consultar al distribuidor o a un técnico experto en radio/TV para solicitar asistencia.

## Norma ICES-003

CAN ICES-003(B)/NMB-003(B)

## ADVERTENCIAS DE SEGURIDAD

**⚠ADVERTENCIA:** Lea todas las advertencias de seguridad e instrucciones. El no seguir las advertencias e instrucciones indicadas puede ocasionar una descarga eléctrica, un incendio y/o lesiones graves.

## Conserve todas las advertencias e instrucciones como referencia en el futuro.

### Instrucciones importantes. Conserve para consulta a futuro.

- **Para usuarios en Europa:** Este aparato puede ser utilizado por niños mayores de 8 años y por personas con capacidades físicas, sensoriales o mentales reducidas o con falta de experiencia y conocimientos, si se les supervisa o se les enseña el uso seguro del aparato y entienden los peligros que comporta. Los niños no deben jugar con el aparato. La limpieza y el mantenimiento por parte del usuario no deben ser realizados por niños sin supervisión.
- **Para usuarios fuera de Europa:** Este aparato no está diseñado para ser utilizado por personas (incluidos niños) con capacidades físicas, sensoriales o mentales reducidas o con falta de experiencia y conocimientos, a no ser que una persona responsable de su seguridad les supervise o les enseñe el uso seguro del aparato. Hay que asegurarse de que los niños no jueguen con el aparato.
- Consulte el capítulo "ESPECIFICACIONES" para la referencia al tipo de batería.
- Consulte la sección «Instalación o extracción del cartucho de batería» sobre cómo instalar o extraer la batería.
- Para deshacerse del cartucho de batería, sáquelo de la herramienta y deséchelo en un lugar seguro. Siga las regulaciones locales relacionadas al desecho de las baterías.
- Si no se utiliza la herramienta por un período largo, debe extraerse la batería de la herramienta.
- No cortocircuite el cartucho de batería.

- Consulte el capítulo “MANTENIMIENTO” para información detallada sobre las precauciones durante el mantenimiento de parte del usuario.

#### Para aparatos térmicos flexibles

- Cuando no esté usando el aparato, guárdelo como se indica a continuación:
  - Deje que se enfríe antes de doblarlo.
  - No pliegue el aparato colocando objetos sobre él durante el almacenamiento.
- Examine el aparato con frecuencia en busca de señales de desgaste o daños. Si existen tales señales, si el aparato se ha utilizado mal o no funciona, devuélvalo al proveedor antes de volver a encenderlo.
- Este aparato no está diseñado para ser usado con fines médicos en hospitales.
- Este aparato no debe ser utilizado por personas insensibles al calor ni por personas muy vulnerables que sean incapaces de reaccionar al recalentamiento.
- No se permite el uso de este aparato en niños de menos de tres años debido a su incapacidad de reaccionar al recalentamiento.
- El aparato no debe ser utilizado por niños mayores de tres años a no ser que un progenitor o tutor haya preconfigurado los mandos, o a no ser que se le haya enseñado al niño a operar los mandos sin peligro.
- Inspeccione el interruptor y el cable que no tengan grietas para evitar que el agua no penetre al interior durante el lavado y, durante el secado, debe colocarse el cable de tal manera que el agua penetre en el interruptor o el mando.
- Si sufre los síntomas enumerados a continuación mientras utiliza el aparato, quíteselo inmediatamente y consulte a un médico. De lo contrario, existe el riesgo de agotamiento por calor o golpe de calor.
  - **Primeras señales:**  
Cualquier molestia; sudoración excesiva; dolor de cuello; náuseas; mareos o somnolencia.
  - **Síntomas de agotamiento por calor/golpe de calor:**  
Náuseas y vómitos; dolor de cabeza palpitante; mareos y somnolencia; ausencia de transpiración; piel enrojecida, caliente y seca; debilidad muscular o convulsiones; latidos rápidos; respiración rápida y superficial; cambios de comportamiento como confusión, desorientación o tambaleo; inconsciencia.

#### Advertencias generales de seguridad

- Los niños, las personas con discapacidades o las personas insensibles al calor (como por ejemplo las que tienen mala circulación) no deben usar el aparato.
- Utilice el aparato únicamente para los fines para los que fue diseñada.
- Nunca utilice el aparato cuando el mismo esté mojado por dentro.
- Use ropa interior de manga larga cuando use el aparato. No se ponga el aparato en contacto directo con la piel.
- Si detecta algo inusual, apague el aparato y retire la batería de inmediato.

- No deje que el cable de alimentación quede pinzado. Un cable dañado puede causar descargas eléctricas.
- En caso de detectar cualquier anomalía, póngase en contacto con el centro de servicio de su localidad para solicitar la reparación.
- No utilice alfileres ni cosas parecidas. Podría dañarse el cableado eléctrico en el interior.
- Guarde las etiquetas de mantenimiento y la placa de características. Si se hacen ilegibles o se pierden, póngase en contacto con nuestro centro de servicio autorizado para solicitar la reparación.
- Seleccione los ajustes de temperatura apropiados de acuerdo con el entorno donde vaya a utilizarse de manera continua.
- No permita que el cartucho de batería, el portabaterías y los conectores se mojen durante el lavado y el secado.
- El aparato puede ser utilizado por niños mayores de 3 años y menores de 8 años bajo supervisión y con el mando siempre en el valor mínimo de temperatura.
- Tenga cuidado de que la superficie de calentamiento no esté demasiado tiempo en contacto con la misma parte de la piel. Si la superficie de calentamiento está demasiado tiempo en contacto con la misma parte de la piel, existe la posibilidad de que se produzcan quemaduras a temperaturas relativamente bajas (40 °C a 60 °C).
- Deje de usar el aparato cuando sienta que está muy caliente.
- Nunca se duerma con el aparato puesto.
- A fin de evitar el riesgo de un golpe de calor, desconecte la prenda cuando se desplace a otro ambiente a una temperatura notablemente superior.
- Compruebe con atención la marca  en la parte interior de la prenda. No inserte alfileres, puntas o insignias en la superficie interior o exterior de la prenda.
- Extraiga las baterías del aparato antes de cargarlo.
- Extraiga las baterías gastadas del aparato y deséchelas de manera segura.
- Antes de guardar el aparato, extraiga las baterías.
- No cortocircuite los terminales de suministro eléctrico.
- Guarde el aparato en un lugar donde las mascotas no puedan tocarlo.

#### Lavado

- Al lavar el aparato, siga las instrucciones en la etiqueta de precaución del aparato.
- Antes de limpiar el aparato, retire el portabaterías y el cartucho de batería, y luego coloque el cable de alimentación en el bolsillo para batería y cierre el sujetador.

#### Seguridad en el área de trabajo

- Mantenga el lugar de trabajo limpio y bien iluminado. Las áreas desordenadas u oscuras aumentan el riesgo de accidentes.

## Seguridad eléctrica

- **No exponga el aparato a la lluvia ni a la humedad.** La entrada de agua en el aparato puede incrementar el riesgo de una descarga eléctrica.
- **No maltrate el cable. Nunca tire del cable para transportar, jalar o desconectar el aparato. Mantenga el cable alejado del calor, el aceite y los bordes filosos.**
- **No conecte la fuente de alimentación al puerto USB.** De lo contrario, podría haber un riesgo de incendio. El puerto USB está diseñado exclusivamente para cargar dispositivos de menor voltaje.
- **Coloque siempre la cubierta sobre el puerto USB cuando no vaya a cargar un dispositivo de menor voltaje.**
- **No introduzca clavos, alambres ni otros objetos en el puerto USB de alimentación eléctrica.** De lo contrario, el cortocircuito resultante podría causar un incendio o la emisión de humo.
- **No manipule el cable ni la batería con las manos húmedas o manchadas de grasa.**
- **Nunca utilice el aparato cuando el cable o el enchufe están dañados.**
- **Utilice siempre el portabaterías especificado por Makita.**
- **No deje ningún cable desconectado durante el suministro eléctrico a la batería.** Los niños pequeños podrían introducir el enchufe con corriente en su boca y sufrir alguna lesión.
- **No conecte el enchufe del portabaterías a aparatos que no sean el aparato especificado por Makita.**
- **Pida que el servicio lo realice un técnico en reparaciones calificado y que utilice únicamente piezas de repuesto idénticas a las originales.** Esto garantizará que se mantenga la seguridad del producto.
- **No modifique ni intente reparar el aparato ni el paquete de baterías salvo como se indique en las instrucciones para el uso y cuidado.**

## Seguridad personal

- **Permanezca atento, mire lo que hace y utilice el sentido común al usar el aparato. No utilice el aparato cuando esté cansado o bajo la influencia de drogas, alcohol o medicamentos.** Un momento de descuido mientras usa el aparato podría resultar en lesiones personales graves.

## Uso y cuidado de aparatos térmicos flexibles

- **No utilice el aparato si el interruptor no lo enciende y lo apaga.** Cualquier aparato que no pueda ser controlado con el interruptor es peligroso y deberá ser reparado.
- **Dé mantenimiento al aparato. Compruebe que no haya piezas rotas ni cualquier otra circunstancia que pueda afectar al funcionamiento.** Si está dañado, mande reparar el aparato antes de usarlo.
- **Utilice el aparato de acuerdo con estas instrucciones, teniendo en cuenta las condiciones de trabajo y la tarea a realizar.** El uso de este aparato para operaciones diferentes a las especificadas podría dar lugar a situaciones peligrosas.

- **Si el eslabón fusible se ha roto, devuelva el aparato a nuestro centro de servicio autorizado para solicitar la reparación.**
- **No utilice el aparato si está doblado. No exprima el aparato.**

## Uso y cuidado de la herramienta a batería

1. **Recargue sólo con el cargador especificado por el fabricante.** Un cargador que es adecuado para un solo tipo de batería puede generar riesgo de incendio al ser utilizado con otra batería.
2. **Utilice las herramientas eléctricas solamente con las baterías designadas específicamente para ellas.** La utilización de cualquier otra batería puede crear un riesgo de lesiones o incendio.
3. **Cuando no se esté usando la batería, manténgala alejada de otros objetos metálicos, como sujetapapeles (clips), monedas, llaves, clavos, tornillos u otros objetos pequeños de metal los cuales pueden actuar creando una conexión entre las terminales de la batería.** Originar un cortocircuito en las terminales puede causar quemaduras o incendios.
4. **En condiciones abusivas, podrá escapar líquido de la batería; evite tocarlo. Si lo toca accidentalmente, enjuague con agua. Si hay contacto del líquido con los ojos, busque asistencia médica.** Puede que el líquido expulsado de la batería cause irritación o quemaduras.
5. **No dañe una herramienta ni una batería que estén dañadas o hayan sido modificadas.** Las baterías dañadas o modificadas podrían ocasionar una situación inesperada provocando un incendio, explosión o riesgo de lesiones.
6. **No exponga la herramienta ni la batería al fuego ni a una temperatura excesiva.** La exposición al fuego o a una temperatura superior a los 130 °C podría causar una explosión.
7. **Siga todas las instrucciones para la carga y evite cargar la herramienta o la batería fuera del rango de temperatura especificado en las instrucciones.** Una carga inadecuada o a una temperatura fuera del rango especificado podría dañar la batería e incrementar el riesgo de incendio.

## Instrucciones importantes de seguridad para el cartucho de batería

1. **Antes de utilizar el cartucho de batería, lea todas las instrucciones e indicaciones de precaución en el (1) el cargador de batería, (2) la batería, y (3) el producto con el que se utiliza la batería.**
2. **No desarme ni modifique el cartucho de batería.** Podría ocurrir un incendio, calor excesivo o una explosión.
3. **Si el tiempo de operación se ha acortado en exceso, deje de operar de inmediato.** Podría correrse el riesgo de sobrecalentamiento, posibles quemaduras e incluso explosión.
4. **En caso de que ingresen electrolitos en sus ojos, enjuáguelos bien con agua limpia y consulte de inmediato a un médico.** Esto podría ocasionar pérdida de visión.

5. **Evite cortocircuitar el cartucho de batería:**
  - (1) **No toque las terminales con ningún material conductor.**
  - (2) **Evite guardar el cartucho de batería en un cajón junto con otros objetos metálicos, tales como clavos, monedas, etc.**
  - (3) **No exponga el cartucho de batería al agua o la lluvia.**  
Un cortocircuito en la batería puede causar un flujo grande de corriente, sobrecalentamiento, posibles quemaduras e incluso una descompostura.
6. **No guarde ni utilice la herramienta y el cartucho de batería en lugares donde la temperatura pueda alcanzar o exceder los 50 °C (122 °F).**
7. **Nunca incinere el cartucho de batería incluso en el caso de que esté dañado seriamente o ya no sirva en absoluto. El cartucho de batería puede explotar si se tira al fuego.**
8. **No clave, corte, aplaste, lance o deje caer el cartucho de batería, ni golpee un objeto sólido contra el cartucho de batería.** Dicha acción podría resultar en un incendio, calor excesivo o en una explosión.
9. **No use una batería dañada.**
10. **Las baterías de ión de litio están sujetas a los requisitos reglamentarios en materia de bienes peligrosos.**  
Para el transporte comercial, por ej., mediante terceros o agentes de transporte, se deben tomar en cuenta los requisitos especiales relativos al empaque y el etiquetado.  
Para efectuar los preparativos del artículo que se va a enviar, se requiere consultar a un experto en materiales peligrosos. Si es posible, consulte además otras regulaciones nacionales más detalladas.
11. **Pegue o cubra con cinta adhesiva los contactos abiertos y empaque la batería de manera que ésta no pueda moverse dentro del paquete.**
12. **Para deshacerse del cartucho de batería, sáquelo de la herramienta y deséchelo en un lugar seguro. Siga las regulaciones locales relacionadas al desecho de las baterías.**
13. **Utilice las baterías únicamente con los productos especificados por Makita.** Instalar las baterías en productos que no cumplan con los requisitos podría ocasionar un incendio, un calentamiento excesivo, una explosión o una fuga de electrolito.
14. **Si no se utiliza la herramienta por un período largo, debe extraerse la batería de la herramienta.**
15. **El cartucho de batería podría absorber calor durante y después de su uso, lo que ocasionaría quemaduras o quemaduras a baja temperatura. Tenga cuidado con la manipulación de los cartuchos de batería que estén calientes.**
16. **No toque el terminal de la herramienta inmediatamente después de su uso, ya que el mismo podría estar lo suficientemente caliente como para provocar quemaduras.**
17. **No permita que las rebabas, el polvo o la tierra queden atrapados en los terminales, orificios y ranuras del cartucho de batería.** Podría provocar calentamiento, incendio, explosión y mal funcionamiento de la herramienta o del cartucho de batería, lo que resultaría en quemaduras o lesiones personales.
18. **No utilice el cartucho de batería cerca de cables eléctricos de alto voltaje, a menos que la herramienta sea compatible con el uso cercano a estos cables eléctricos de alto voltaje.** Esto podría ocasionar una avería o descompostura de la herramienta o del cartucho de batería.
19. **Mantenga la batería alejada de los niños.**

## GUARDE ESTAS INSTRUCCIONES.

**⚠PRECAUCIÓN:** Utilice únicamente baterías originales de Makita. El uso de baterías no originales de Makita, o de baterías alteradas, puede ocasionar que las baterías exploten causando un incendio, lesiones personales y daños. Asimismo, esto invalidará la garantía de Makita para la herramienta y el cargador Makita.

## Consejos para alargar al máximo la vida útil de la batería

1. **Cargue el cartucho de batería antes de que se descargue completamente. Pare siempre la operación y cargue el cartucho de batería cuando note menos potencia en la herramienta.**
2. **No cargue nunca un cartucho de batería que esté completamente cargado. La sobrecarga acortará la vida de servicio de la batería.**
3. **Cargue el cartucho de batería a una temperatura ambiente de 10 °C - 40 °C (50 °F - 104 °F). Si un cartucho de batería está caliente, déjelo enfriar antes de cargarlo.**
4. **Cuando no utilice el cartucho de batería, sáquelo de la herramienta o del cargador.**
5. **Cargue el cartucho de batería si no va a utilizarlo durante un período prolongado (más de seis meses).**

# DESCRIPCIÓN DE LAS PIEZAS

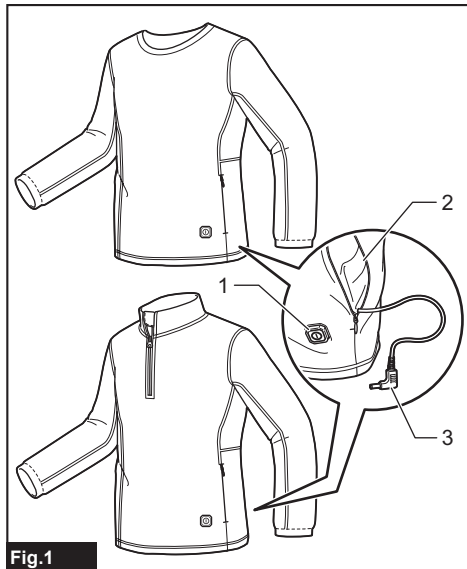

Fig.1

1	Botón de encendido	2	Bolsillo para batería
3	Enchufe	-	-

## Accesorio opcional

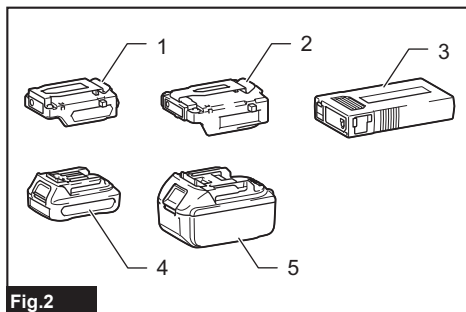

Fig.2

1	Portabaterías para el cartucho de batería CXT	2	Portabaterías para el cartucho de batería LXT
3	Batería BL1055B (Específica del país)	4	Cartucho de batería CXT (10,8 V - 12 V máx.)
5	Cartucho de batería LXT (14,4 V / 18 V)	-	-

# INSTALACIÓN

## Carga de la batería

**Cartuchos de batería utilizados con el portabaterías**  
 Consulte el manual de instrucciones del cargador para saber cómo cargar la batería.

### Batería BL1055B

Abra la cubierta del puerto USB. Conecte la batería y el adaptador de C.A. ADP07 (no incluido) u otro cargador USB genérico con el cable USB suministrado con la batería. La especificación de salida recomendada para el cargador USB genérico es de 5 V / 3 A o menor. Después de esto, enchufe el adaptador de C.A. ADP07 a la red eléctrica principal. Cuando finalice la carga, todo el indicador de capacidad de la batería se iluminará, y luego se apagará después de un periodo determinado. Desenchufe el adaptador de C.A. y desconecte el cable USB, y luego cierre la cubierta.

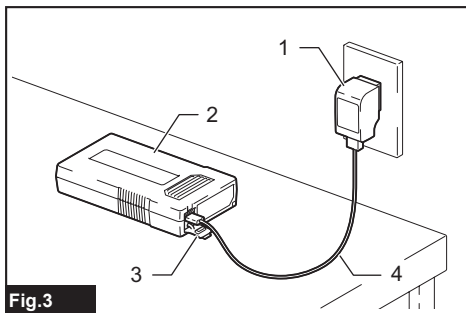

Fig.3

- 1. Adaptador de C.A. ADP07 2. Batería BL1055B  
 3. Cubierta 4. Cable USB

## Significado de la luz indicadora

Luces indicadoras			Capacidad restante
Iluminadas	Apagadas	Parpadeando	
■ ■ ■	□ □ □	▬	100% (Concluye la carga)
	□ □ □		(Las luces se apagan después de cierto tiempo).
■ ■ ▬			50% a 100%
■ ▬ □			25% a 50%
▬ □ □			Menos de 25%

## Instalación o extracción del cartucho de batería

*Solo cuando se usa el cartucho de batería con el portabaterías*

**⚠PRECAUCIÓN:** Apague siempre el dispositivo antes de instalar o extraer el cartucho de batería.

**⚠PRECAUCIÓN:** Sujete firmemente el portabaterías y el cartucho de batería al instalar o extraer el cartucho de batería. El no sujetar firmemente el portabaterías y el cartucho de batería podría ocasionar que éstos se le resbalaran de las manos causando daños al portabaterías y al cartucho de batería y/o lesiones personales.

Para instalar el cartucho de batería, alinee la lengüeta sobre el cartucho de batería con la ranura en la carcasa y deslícela hasta su lugar. Insértelo por completo hasta que se fije en su lugar con un pequeño clic. Si puede ver el indicador rojo como se muestra en la ilustración, este no ha quedado asegurado por completo.

Para extraer el cartucho de batería, deslícelo del portabaterías mientras oprime el botón en la parte delantera del cartucho.

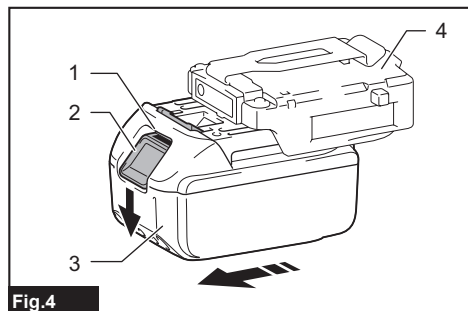

Fig.4

- 1. Indicador rojo 2. Botón 3. Cartucho de batería  
4. Portabaterías

**⚠PRECAUCIÓN:** Siempre inserte por completo el cartucho de batería hasta que el indicador rojo no pueda verse. De lo contrario, el cartucho de batería podría salirse accidentalmente del portabaterías, ocasionándole alguna lesión a usted o a las personas alrededor.

**⚠PRECAUCIÓN:** Evite instalar el cartucho de batería forzosamente. Si el cartucho de batería no se desliza fácilmente, quiere decir que no está siendo insertado correctamente.

## Bolsillo para batería

La batería se puede guardar en el bolsillo para batería. Conecte el enchufe del cable de alimentación a la batería. Luego meta la batería en el bolsillo para batería y cierre el sujetador.

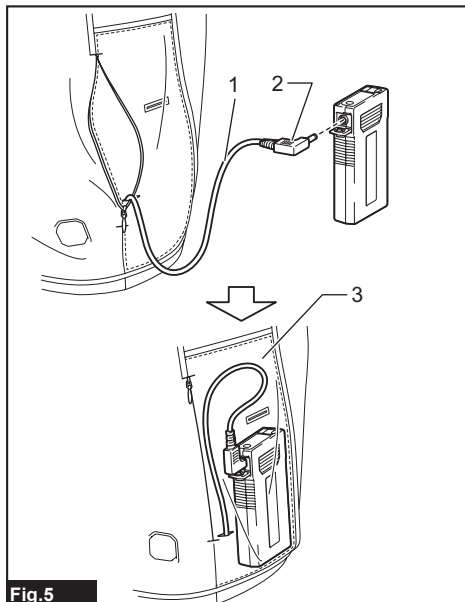

Fig.5

- 1. Cable de alimentación 2. Enchufe 3. Bolsillo para batería

**NOTA:** El portabaterías (con cartucho de batería) no puede guardarse en el bolsillo para batería.

## Fijación del portabaterías

Usted puede colgar el portabaterías en su cinturón. Para evitar que el portabaterías se caiga accidentalmente, introduzca una correa a través del orificio para la correa y asegúrelo.

1. Pase el enchufe a través del orificio en el bolsillo para batería, y tire de él hacia el interior de la camiseta de base.

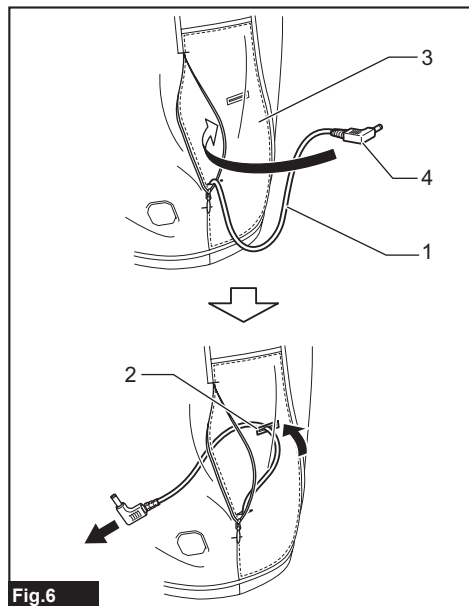

Fig.6

1. Cable de alimentación 2. Orificio 3. Bolsillo para batería 4. Enchufe

2. Conecte el gancho para cinturón del portabaterías a su cinturón. Conecte el enchufe del cable de alimentación al portabaterías.

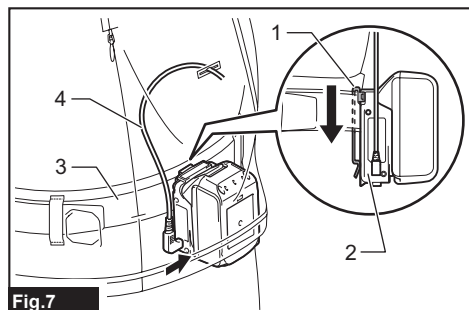

Fig.7

1. Gancho para cinturón 2. Portabaterías 3. Cinturón 4. Cable de alimentación

El portabaterías cuenta con una función a prueba de caídas. Cuando extraiga el portabaterías del cinturón, jale hacia arriba el portabaterías mientras oprime el botón de desbloqueo.

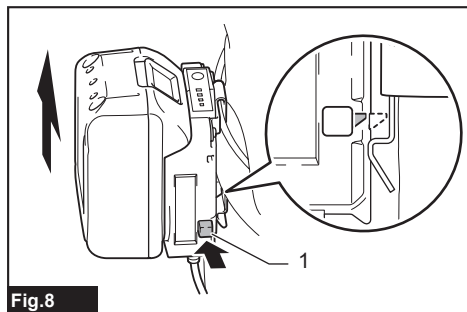

Fig.8

1. Botón de desbloqueo

## DESCRIPCIÓN DEL FUNCIONAMIENTO

### Botón de encendido

Para encender la camiseta de base, conecte todos los cables, mantenga presionado el botón de encendido de la batería o el portabaterías. Para apagarla, oprima y mantenga presionado el botón de encendido de la camiseta de base.

**NOTA:** El indicador de nivel de potencia del portabaterías no se usa con la camiseta de base. Solamente se iluminará el indicador de nivel de potencia "4" cuando utilice la camiseta de base.

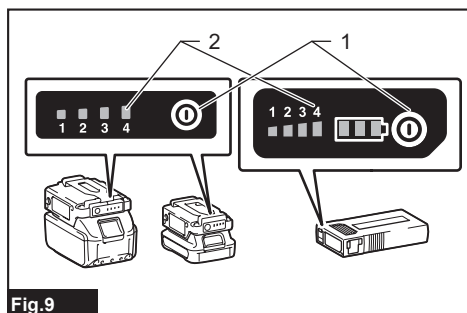

Fig.9

1. Botón de encendido 2. Indicador del nivel de potencia

**NOTA:** La batería y el portabaterías se apagan en automático aproximadamente 1 hora después de apagarse la camiseta de base.

## Ajuste de la temperatura

**⚠ PRECAUCIÓN:** Para un funcionamiento continuo, configure el ajuste de temperatura en “bajo” (azul). Si la camiseta de base se sobrecalienta, la camiseta de base podría causar un mal funcionamiento y causar lesiones.

Hay tres ajustes de temperatura (alta, media, baja). Cuando se enciende la camiseta de base, la temperatura está ajustada en “baja”. Cada vez que se presiona el botón de encendido, el ajuste de temperatura cambia según se indica en la figura. El color del botón de encendido muestra el ajuste vigente.

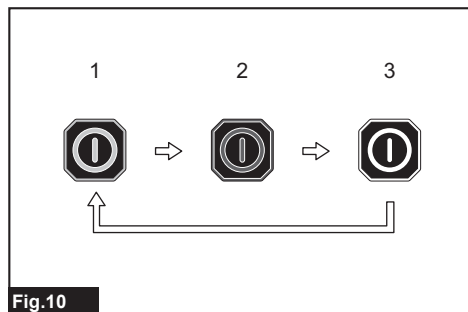

Fig.10

► 1. Azul: “baja” 2. Rojo: “alta” 3. Blanco: “media”

## Indicación de la capacidad restante de la batería

**NOTA:** Dependiendo de las condiciones de uso y la temperatura ambiente, la indicación podrá diferir ligeramente de la capacidad real.

**Solo cuando se usa el cartucho de batería (con el indicador) con el portabaterías**

Oprima el botón de verificación en el cartucho de la batería para que indique la capacidad restante de la batería. Las luces indicadoras se iluminarán por algunos segundos.

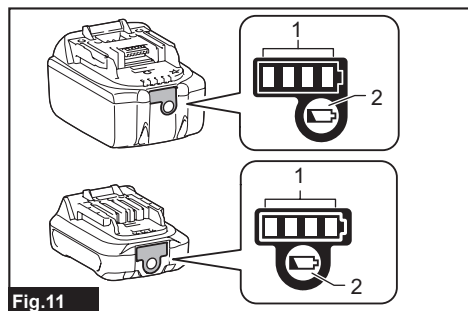

Fig.11

► 1. Luz indicadora 2. Botón de verificación

## Significado de la luz indicadora

Luces indicadoras			Capacidad restante
Iluminadas	Apagadas	Parpadeando	
■ ■ ■ ■			75% a 100%
■ ■ ■ □			50% a 75%
■ ■ □ □			25% a 50%
■ □ □ □			Menos de 25%
▬ □ □ □			Cargue la batería.
(Para baterías LXT solamente)			
■ ■ □ □			La batería podría haberse averiado.
□ □ ■ ■			
(Para baterías LXT solamente)			

**NOTA: Para baterías LXT solamente:**

La primera luz indicadora (extrema izquierda) parpadeará cuando el sistema de protección de batería esté en funcionamiento.

## Batería BL1055B

Mientras la batería BL1055B está desenchufada, oprima el botón de encendido. El indicador de capacidad de la batería se ilumina por unos cuantos segundos.

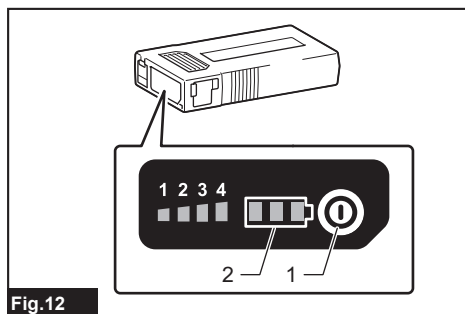

Fig.12

► 1. Botón de encendido 2. Indicador de capacidad de la batería



## Significado de la luz indicadora

Luces indicadoras			Capacidad restante
Iluminadas	Apagadas	Parpadeando	
■ ■ ■	□ □ □	▬	50% a 100%
■ ■ ■	□ □ □	□	25% a 50%
■ ■ ■	□ □ □	□ □ □	10% a 25%
▬	□ □ □	□ □ □	Menos de 10%
▬	□ □ □	▬	Anomalia en la batería

## Sistema de protección de batería

Si la capacidad restante de la batería es demasiado baja, el dispositivo no funcionará. Al encender el dispositivo, se suministrará alimentación a las piezas de calentamiento, pero se detendrá al poco tiempo. En este caso, retire el cartucho de batería y vuelva a cargarlo.

## Conexión de dispositivos USB

**PRECAUCIÓN:** Conecte únicamente dispositivos que sean compatibles con el puerto USB de alimentación eléctrica. El no hacerlo podría provocar una avería.

**AVISO:** Antes de conectar un dispositivo USB, respalde siempre los datos del dispositivo USB. El no hacerlo podría ocasionar que perdiera su información.

**AVISO:** El portabaterías y la batería BL1055B podrían no suministrar energía a algunos dispositivos USB.

**AVISO:** Cuando no se esté utilizando o después de la carga, retire el cable USB y cierre la cubierta.

**NOTA:** La corriente de salida real varía según el dispositivo USB que se va a conectar.

**NOTA:** La potencia de la batería es consumida mientras el botón de encendido está encendido. Apague siempre el interruptor cuando no lo vaya a utilizar.

**NOTA:** Al cargar varios dispositivos USB en sucesión, espere unos 10 segundos una vez finalizada la carga del dispositivo anterior antes de empezar a cargar el siguiente dispositivo.

El portabaterías (con batería incluida) y la batería BL1055B pueden funcionar como un suministro eléctrico externo para los dispositivos USB.

1. Abra la cubierta y conecte el cable USB (no incluido) al puerto USB. Luego, conecte el otro extremo del cable al dispositivo.

2. Para iniciar la carga:

- Cuando utilice el portabaterías (con la batería), presione y mantenga presionado el botón de encendido hasta que se encienda el indicador del nivel de potencia. La batería suministra 5 V, 2,4 A c.c.

## Portabaterías (con batería)

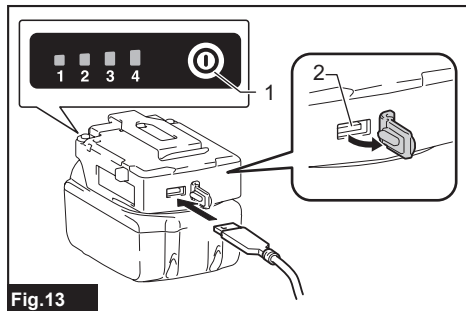

Fig.13

► 1. Botón de encendido 2. Puerto USB

- Cuando utilice la batería BL1055B, oprima el botón de encendido. La batería suministra 5 V, 1,5 A c.c.

## Batería BL1055B

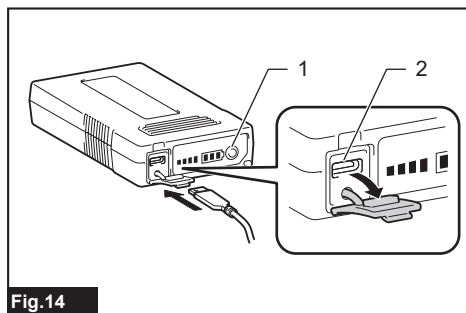

Fig.14

► 1. Botón de encendido 2. Puerto USB

## MANTENIMIENTO

**PRECAUCIÓN:** Asegúrese siempre de que la camiseta de base haya sido apagada y que el cartucho de batería haya sido extraído antes de intentar realizar inspecciones o tarea de mantenimiento.

**PRECAUCIÓN:** Si la camiseta de base no enciende o si se detecta alguna falla con un cartucho de batería totalmente cargado, limpie los terminales del portabaterías y el cartucho de batería. Si la camiseta de base sigue sin funcionar correctamente, deje de usarla y póngase en contacto con nuestro centro de servicio autorizado.

**AVISO:** Nunca use gasolina, bencina, diluyente (tiner), alcohol o sustancias similares. Puede que esto ocasione grietas o descoloramiento.

Para mantener la SEGURIDAD y FIABILIDAD del producto, las reparaciones, y cualquier otra tarea de mantenimiento o ajuste deberán ser realizadas en centros de servicio autorizados o de fábrica Makita, empleando siempre repuestos Makita.

## Limpieza de la camiseta de base

- Retire la batería y el portabaterías de la camiseta de base antes de lavarla.
- Siga las instrucciones en la etiqueta.
- No lave la camiseta de base con otra ropa. El hacerlo podría ocasionar decoloración o la transferencia de color.
- Utilice una red de lavado cuando use una lavadora.
- No utilice suavizante para telas.
- Use únicamente detergente neutro.
- Después de lavarla, retire la camiseta de base de la lavadora inmediatamente.
- Asegúrese de poner el enchufe dentro del bolsillo para batería y cierre el sujetador de cremallera antes de su lavado.

## ACCESORIOS OPCIONALES

**⚠PRECAUCIÓN:** Estos accesorios o aditamentos están recomendados para utilizarse con su herramienta Makita especificada en este manual. El empleo de cualquier otro accesorio o aditamento puede conllevar el riesgo de lesiones personales. Utilice los accesorios o aditamentos solamente para su fin establecido.

Si necesita cualquier ayuda para más detalles en relación con estos accesorios, pregunte a su centro de servicio local Makita.

- Portabaterías
- Batería y cargador originales de Makita

**NOTA:** Algunos de los artículos en la lista pueden incluirse en el paquete de la herramienta como accesorios estándar. Éstos pueden variar de país a país.

## INSTRUCCIONES ADICIONALES PARA EL MODELO BL1055B

*Específico del país*

### Especificaciones

Capacidad de tensión nominal (batería interna)	C.C. 10,8 V (16,75 Ah)
Tiempo de carga	5 V / 1,0 A : 14 horas 5 V / 1,5 A : 12 horas 5 V / 2,4 A : 10 horas

Esta batería se puede utilizar para la siguiente chamarra/chaleco ventilado y la chamarra/chaleco/cobija/camiseta de base térmica Makita.

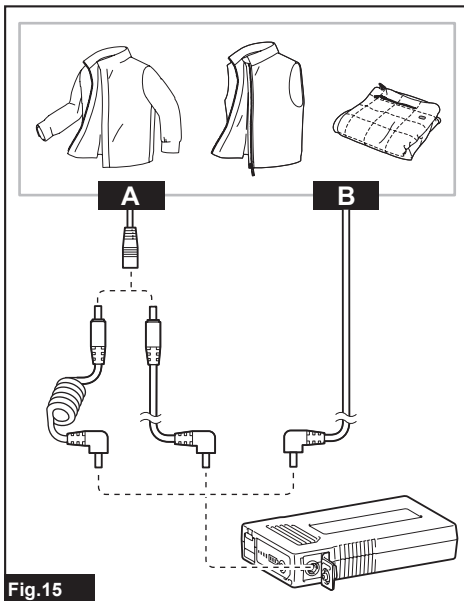

Fig.15

Grupo	Modelo
A	<b>Chamarra/chaleco ventilado:</b> DFV210, DFJ206, DFJ207, DFJ210, DFJ211, DFJ212, DFJ213, DFJ214, DFJ216, DFJ304, DFJ305, DFJ310, DFJ311, DFJ405, DFJ407, DFJ410, DFJ411, DFJ416 <b>Chamarra/chaleco/cobija térmica:</b> CV102D, DCV202, CJ105D, CJ106D, DCJ205, DCJ206, CB100D, DCB200
B	<b>Chamarra/chaleco ventilado:</b> DFJ212A, DFJ213A, DFJ214A, DFJ216A, DFJ312A, DFJ416A, DFV210A, DFV214A, DFV215A <b>Camiseta de base térmica:</b> DCX200, DCX201

## GARANTÍA LIMITADA DE MAKITA

**Ésta Garantía no aplica para México**

Consulte la hoja de la garantía anexa para ver los términos más vigentes de la garantía aplicable a este producto. En caso de no disponer de esta hoja de garantía anexa, consulte los detalles sobre la garantía descritos en el sitio web de su país respectivo indicado a continuación.

Estados Unidos de América: [www.makitatools.com](http://www.makitatools.com)

Canadá: [www.makita.ca](http://www.makita.ca)

Otros países: [www.makita.com](http://www.makita.com)



**Makita Corporation**  
3-11-8, Sumiyoshi-cho,  
Anjo, Aichi 446-8502 Japan  
[www.makita.com](http://www.makita.com)

CX200D-NA3-2209  
DCX200-1  
EN, FRCA, ESMX  
20221019